

## Instrukcje Naprawy

MITSUBISHI **CARISMA** 1.8 16V DOHC (4G93) 1995 do 1999

---



SILNIK

## Instrukcja Naprawy

---

**Instrukcja Naprawy:** Ustawi

### Informacje ogólne

Przed odłączeniem kabla akur

---

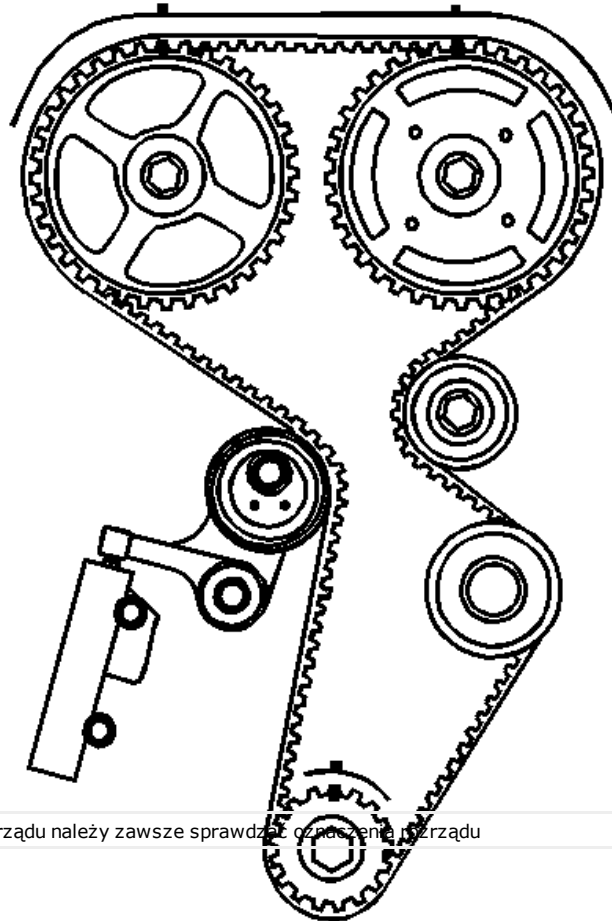

Przed demontażem paska rozrządu należy zawsze sprawdzić oznaczenia rozrządu

---



**Instrukcje Naprawy**

MITSUBISHI **CARISMA** 1.8 16V DOHC (4G93) 1995 do 1999

---

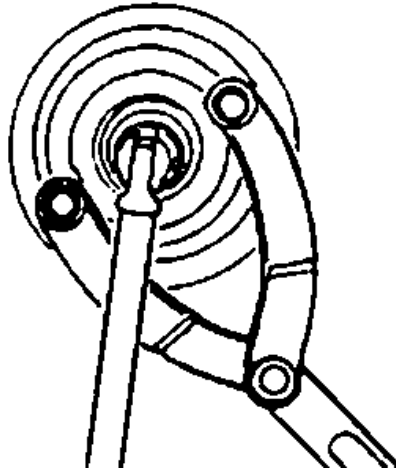

---

Zdjąć obie pokrywy paska rozrządu  
Dopasować oznaczenia rozrządu  
Wał korbowy

---

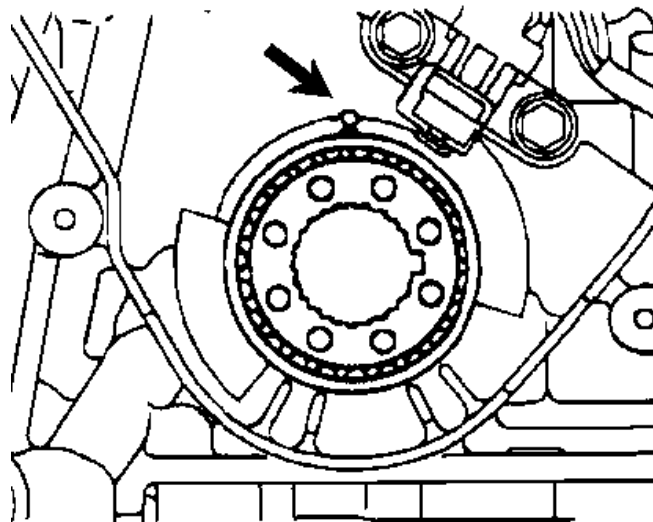

---

Wałki rozrządu

---

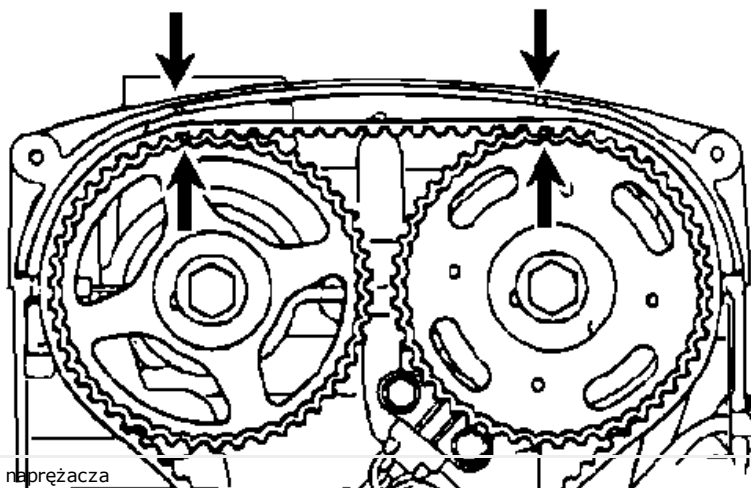

Obluzować koło pasowe naprężacza

Wyjąć naprężacz

Zdjąć pasek rozrządu

#### Instalacja

Sprawdzić naprężacz

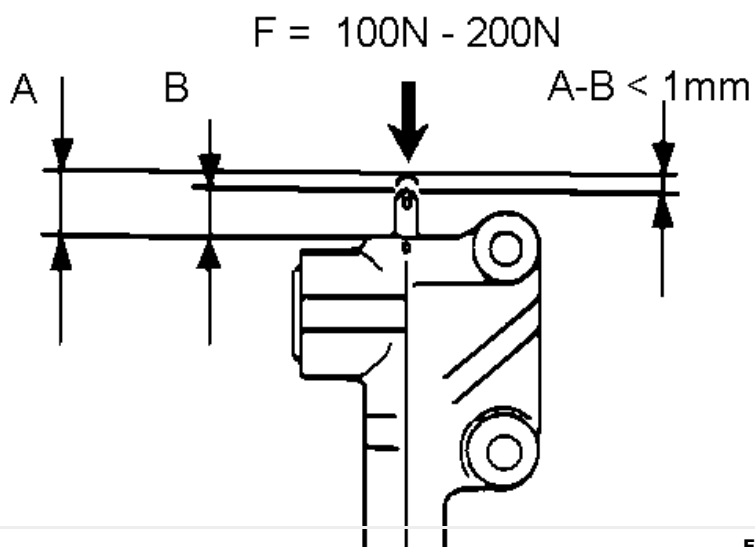

Ścisnąć naprężacz

Maksymalne przesunięcie naprężacza:

Ścisnąć naprężacz

**F = 100N-200N**

**1 mm**

**Instrukcje Naprawy**

**MITSUBISHI CARISMA** 1.8 16V DOHC (4G93) 1995 do 1999

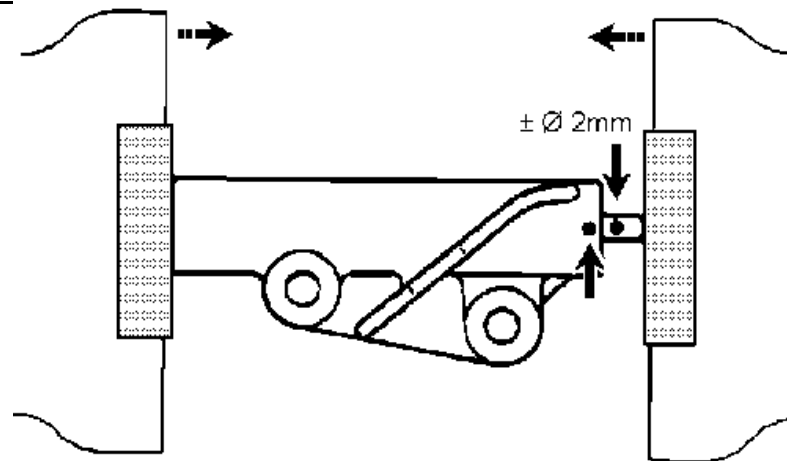

Unieruchomić naprężacz, wykorzystać kołek zabezpieczający

Ponownie zamocować

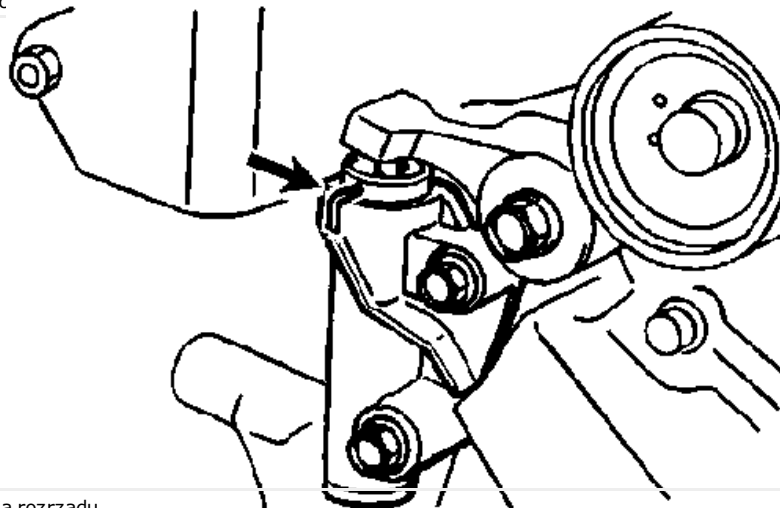

Sprawdzić oznaczenia rozrządu

Wał korbowy

**Instrukcje Naprawy**

MITSUBISHI **CARISMA** 1.8 16V DOHC (4G93) 1995 do 1999

---

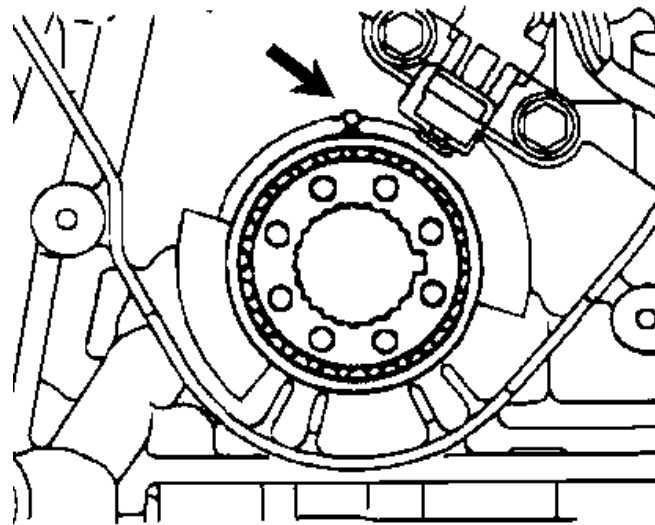

Wałki rozrządu

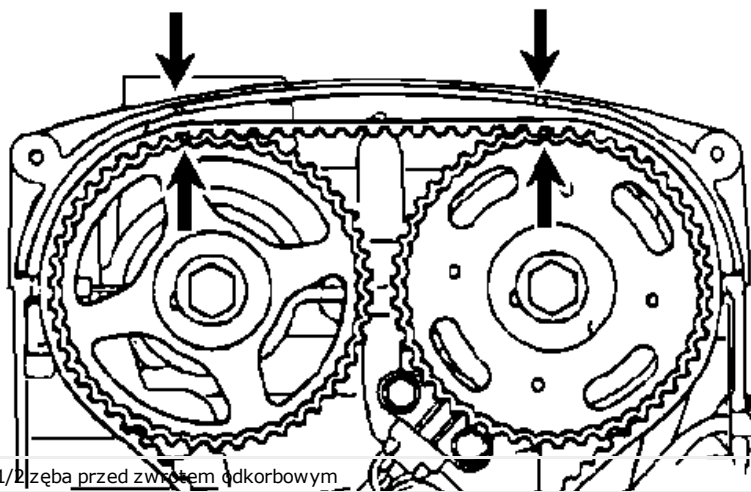

Obrócić wał korbowy o 1/2 zęba przed zwrotnym łożyskiem łożyskowym.  
Przymocować pasek rozrządu na kole zębatym wału rozrządczego

**Instrukcje Naprawy**

MITSUBISHI **CARisma** 1.8 16V DOHC (4G93) 1300-15000

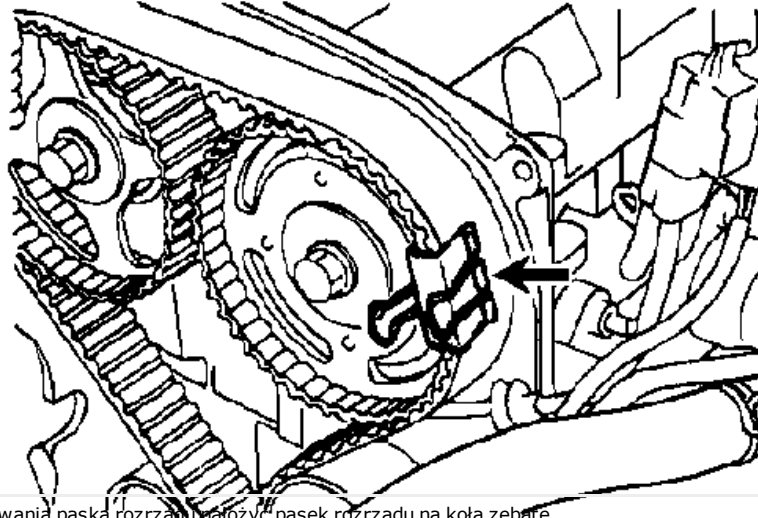

Podczas przymocowywania paska rozrządu nałożyć pasek rozrządu na koła zębate  
Koła zębate wału rozrządowego powinny pozostać przy oznaczeniach rozrządu

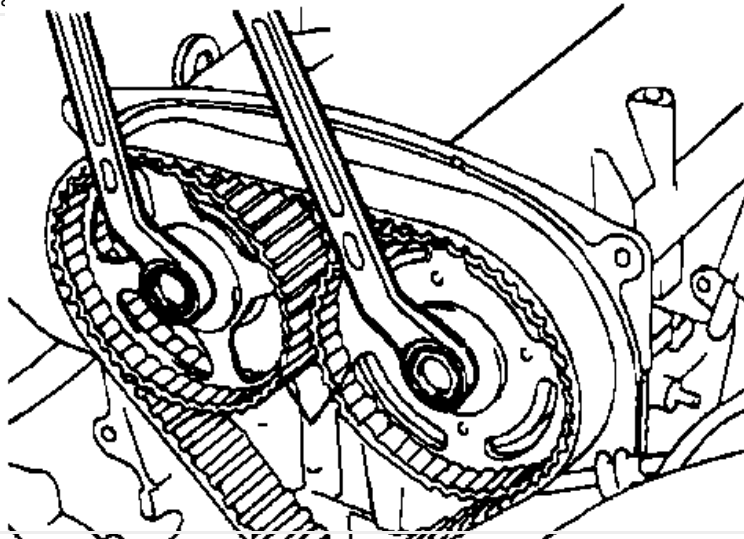

Uwaga: Używając klucza przytrzymać z drugiej strony  
Zamocować zacisk

**Instrukcje Naprawy**

MITSUBISHI **CARTSMA** 1.8 16V DOHC (4G93) 1000-11000

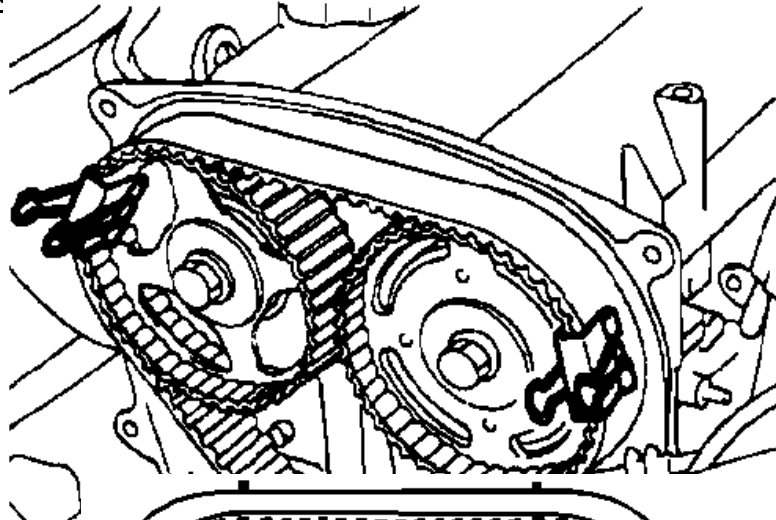

Przymocować pasek rozrządu  
Kolejność montażu:

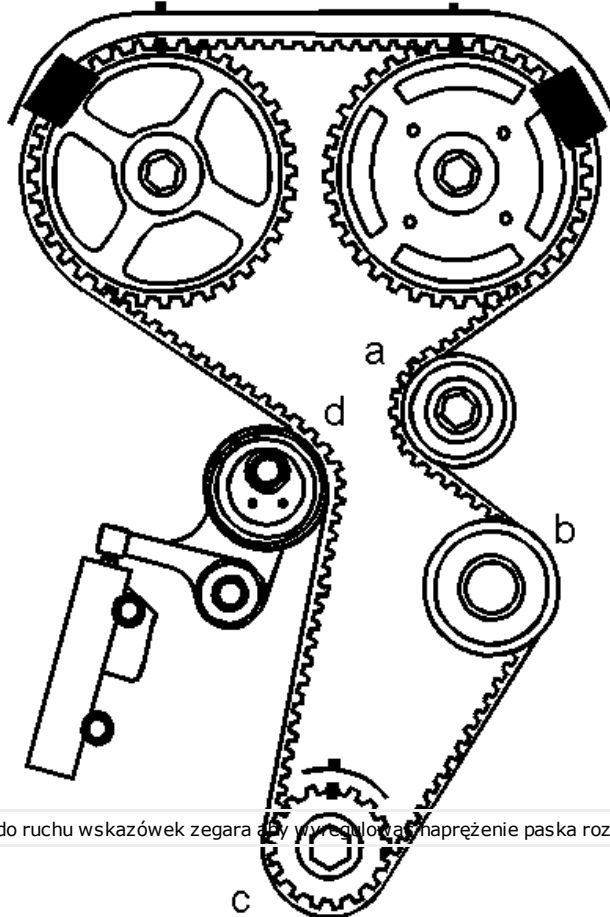

a -> b -> c -> d

Obrócić naprężacz odwrotnie do ruchu wskazówek zegara aby wycałować naprężenie paska rozrządu



**Instrukcje Naprawy**

**MITSUBISHI CARISMA** 1.8 16V DOHC (4G93) 1995 do 1999

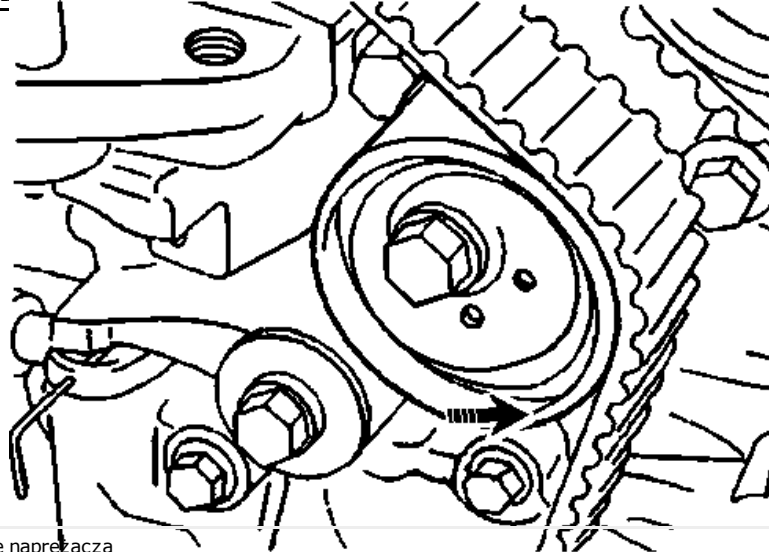

Dokręcić koło pasowe naprężacza

Obrócić wał korbowy o 90° odwrotnie do ruchu wskazówek zegara

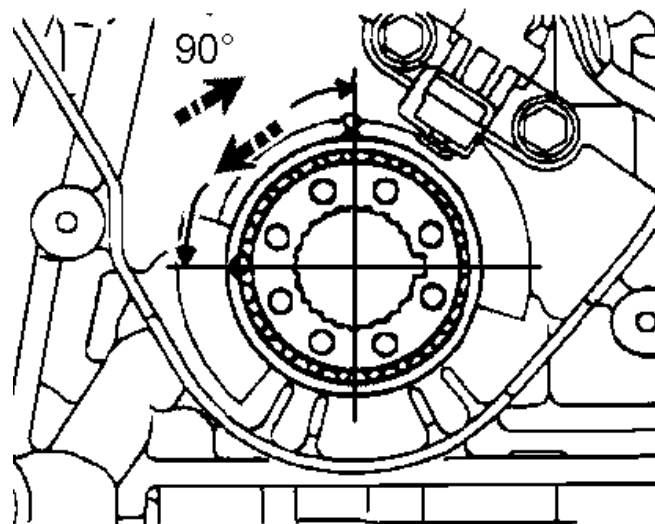

Obracać wał korbowy zgodnie z ruchem wskazówek zegara aby dopasować oznaczenia rozrządu

Naprężyć pasek rozrządu

Ustawić naprężacz tak jak pokazano

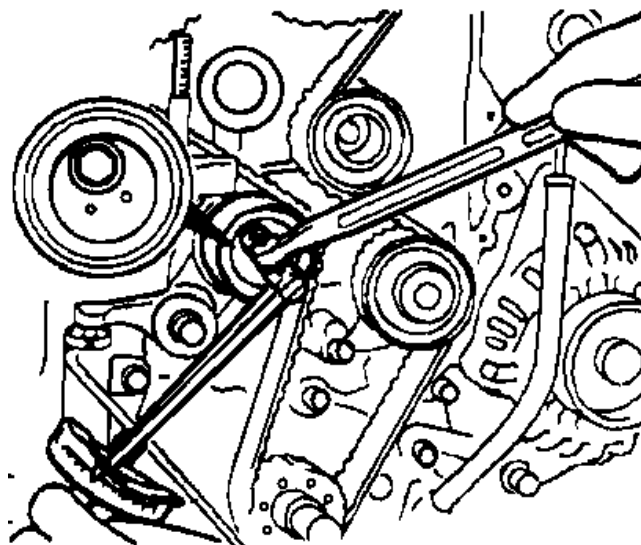
**Instrukcje Naprawy**MITSUBISHI **CARISMA** 1.8 16V DOHC (4G93) 1995 do 1999

Wykorzystać klucz dynamometryczny

**2.5 - 4.0 Nm**

Uwaga: Upewnić się, czy koło pasowe naprężacza nie obraca się podczas dokręcania śruby koła paso...

Dokręcić koło pasowe naprężacza

**25 Nm**

Odblokować naprężacz

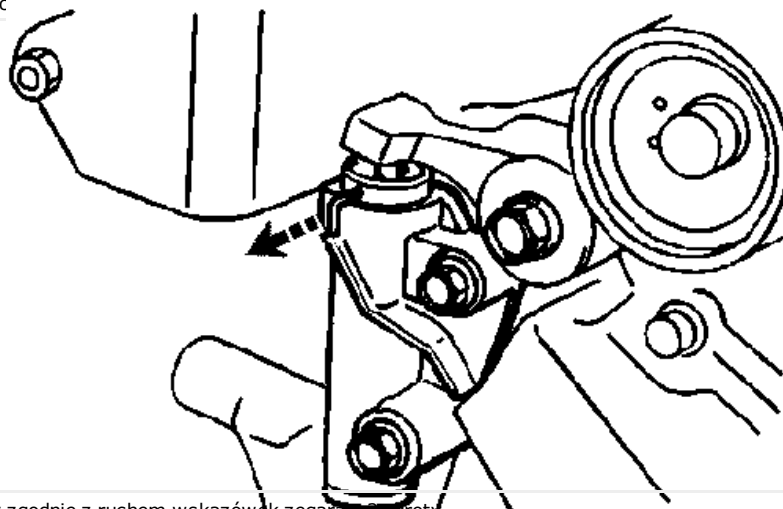

Obrócić wał korbowy zgodnie z ruchem wskazówek zegara o 2 obroty

Odczekać 5 minut

Sprawdzić naprężacz

**A = 3.8-4.5 mm**

**Instrukcje Naprawy**

**MITSUBISHI CARISMA** 1.8 16V DOHC (4G93) 1995 do 1999

---

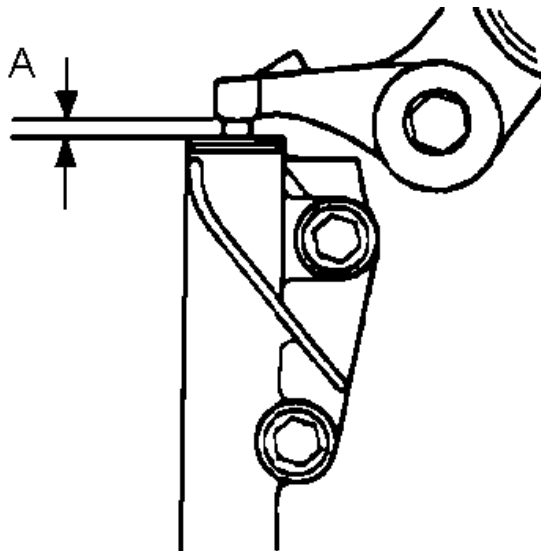

W razie potrzeby powtórzyć procedurę

W razie konieczności wymienić naprężacz

Dalszy montaż w kolejności odwrotnej do demontażu

**Ustawienia momentu obrotowego**

Naprężacz: **20 - 25 Nm**

Koło pasowe wału korbowego: **180 - 185 Nm**

**Przyrządy specjalne**

Narzędzie do demontażu koła pasowego wału korbowego **MD996719 / MD998...**