

Instrukcje Naprawy

MITSUBISHI **CARISMA** 1.8 16V GDI (4G93) 1997 do 2004



SILNIK

Instrukcja Naprawy

Instrukcja Naprawy: Ustawi

Informacje ogólne

Przed odłączeniem kabla akurr

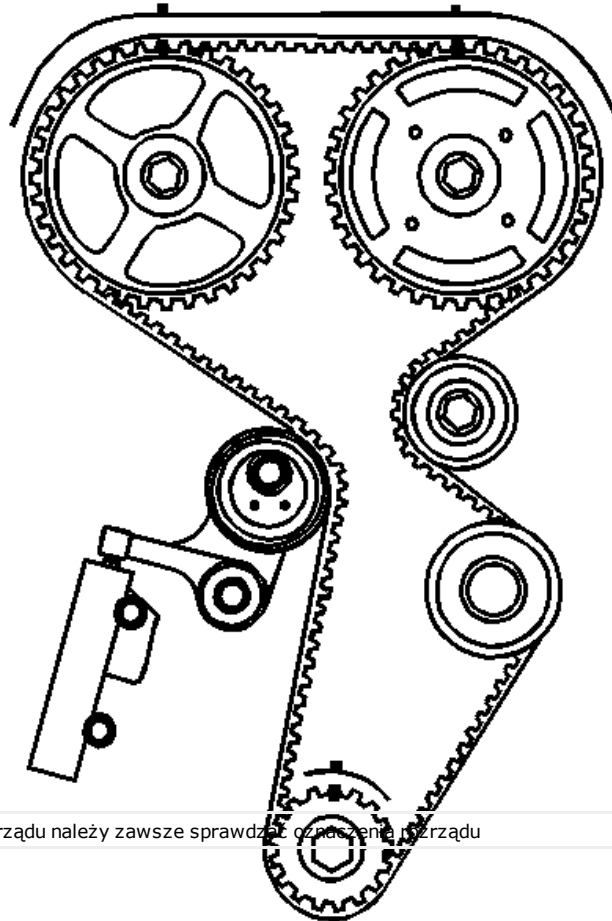

Przed demontażem paska rozrządu należy zawsze sprawdzić oznaczenia rozrządu

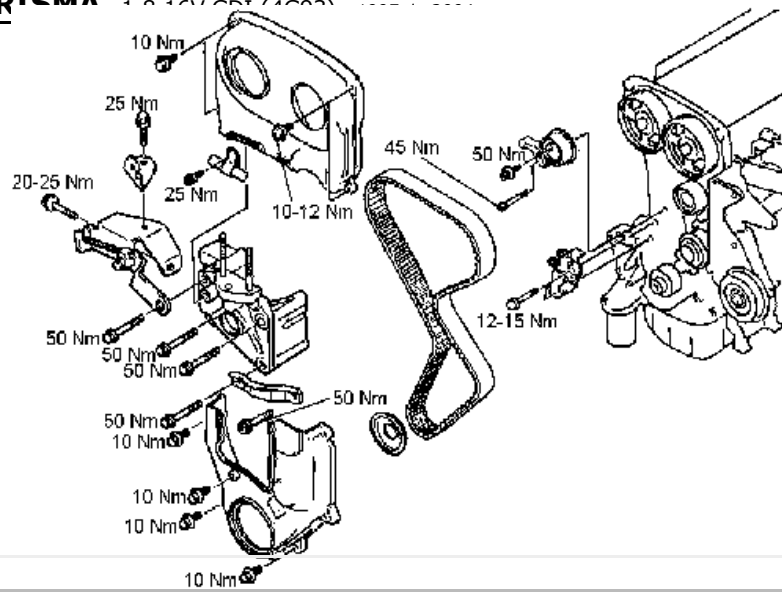
Instrukcje NaprawyMITSUBISHI **CARTSMA** 4.0 16V GDI (4000) [1998-2000]**Demontaż**

Odłączyć akumulator

Zdjąć dolną pokrywę silnika

Podeprzeć silnik

Wyjąć zbiornik płynu układu wspomagania kierownicy, ale go nie odłączać

Zdemontować podpor

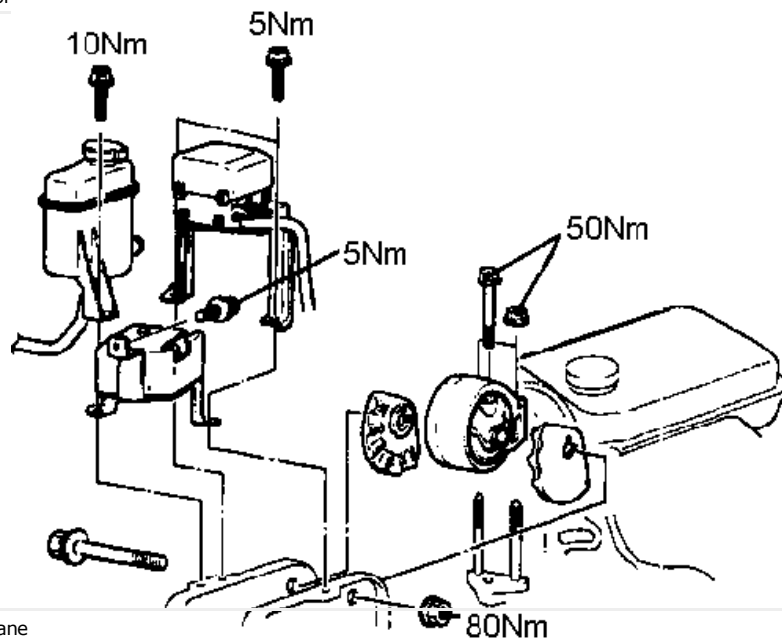

Wyjąć paski karbowane

Zdemontować koło pasowe wału korbowego

MD996719 / MD998...

Instrukcje Naprawy

MITSUBISHI **CARISMA** 1.8 16V GDI (4G93) 1997 do 2004

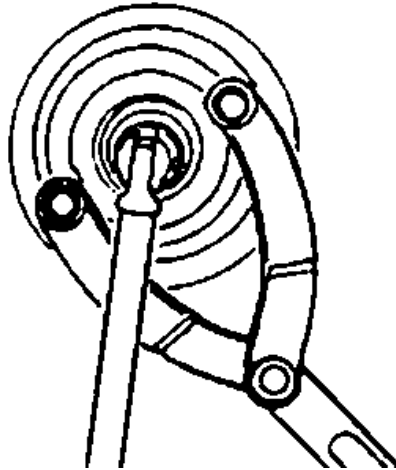

-
- Zdjąć obie pokrywy paska rozrządu
 - Dopasować oznaczenia rozrządu
 - Wał korbowy
-

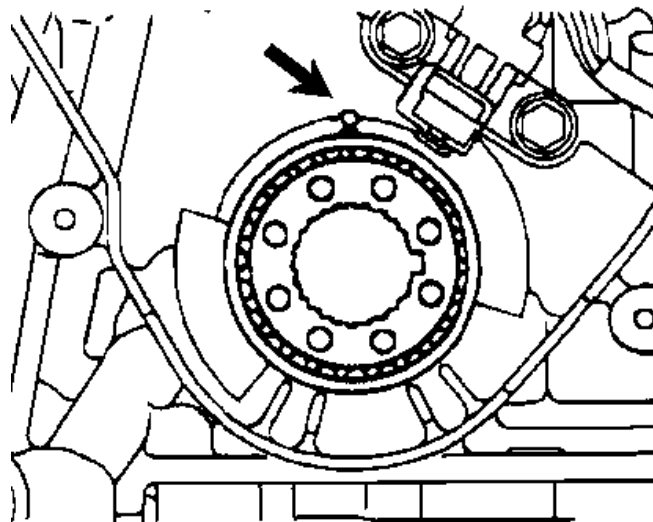

Wałki rozrządu

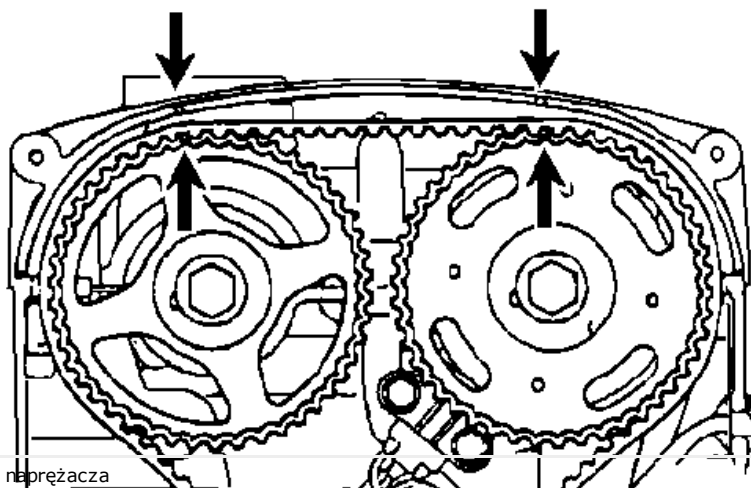

Obluzować koło pasowe naprężacza

Wyjąć naprężacz

Zdjąć pasek rozrządu

Instalacja

Sprawdzić naprężacz

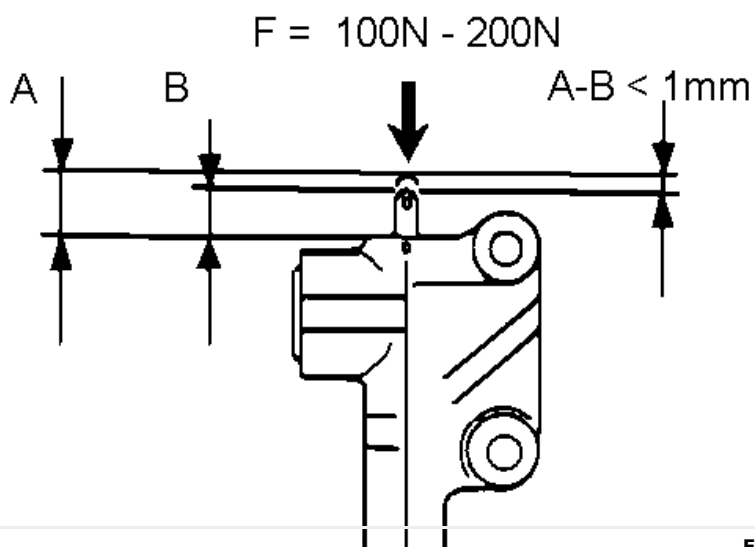

Ścisnąć naprężacz

Maksymalne przesunięcie naprężacza:

Ścisnąć naprężacz

F = 100N-200N

1 mm

Instrukcje Naprawy

MITSUBISHI CARISMA 1.8 16V GDI (4G93) 1997 do 2004

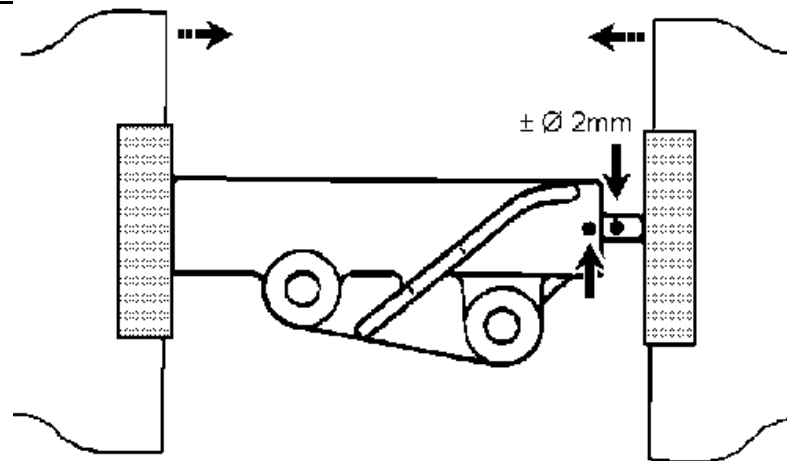

Unieruchomić naprężacz, wykorzystać kołek zabezpieczający

Ponownie zamocować

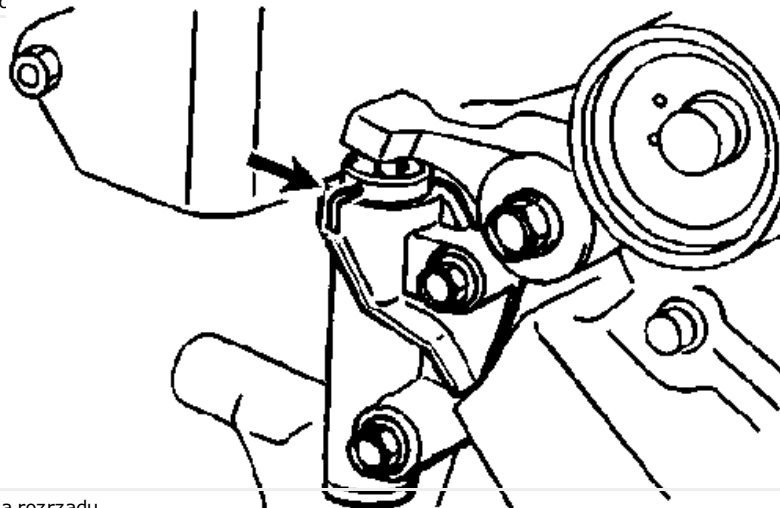

Sprawdzić oznaczenia rozrzędu

Wał korbowy

Instrukcje Naprawy

MITSUBISHI **CARISMA** 1.8 16V GDI (4G93) 1997 do 2004

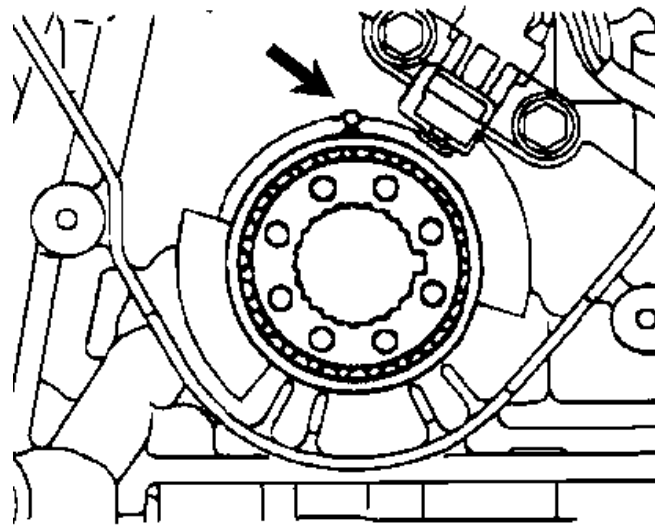

Wałki rozrządu

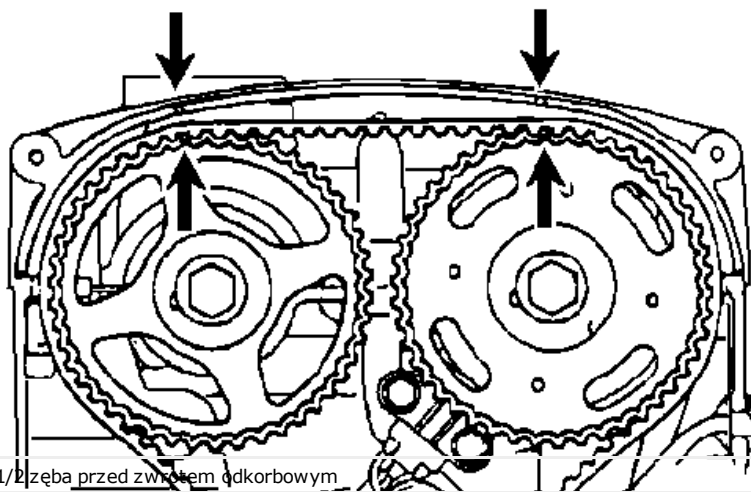

Obrócić wał korbowy o 1/2 zęba przed zwrotnym łożyskiem łożyskowym.
Przymocować pasek rozrządu na kole zębatym wału rozrządczego

Instrukcje Naprawy

MITSUBISHI **CARTSMA** 1.8 16V CDI (4G93) 1007-1-2004

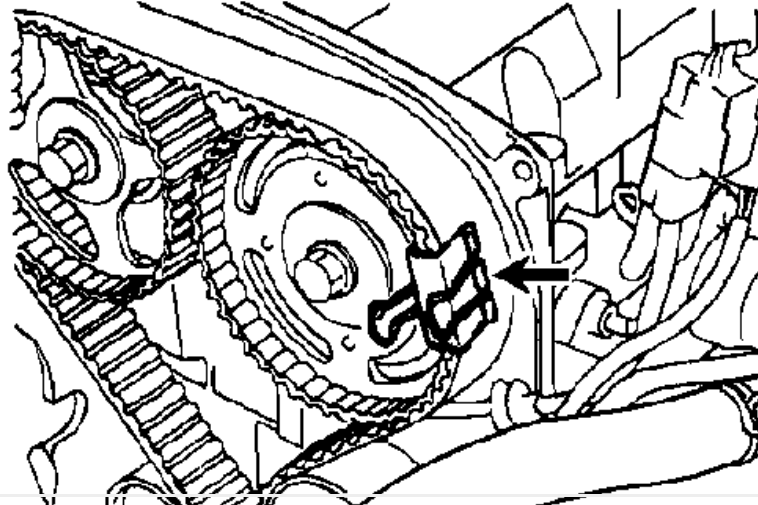

Podczas przymocowywania paska rozrządu narozyc pasek rozrządu na koła zębate
Koła zębate wału rozrządowego powinny pozostać przy oznaczeniach rozrządu

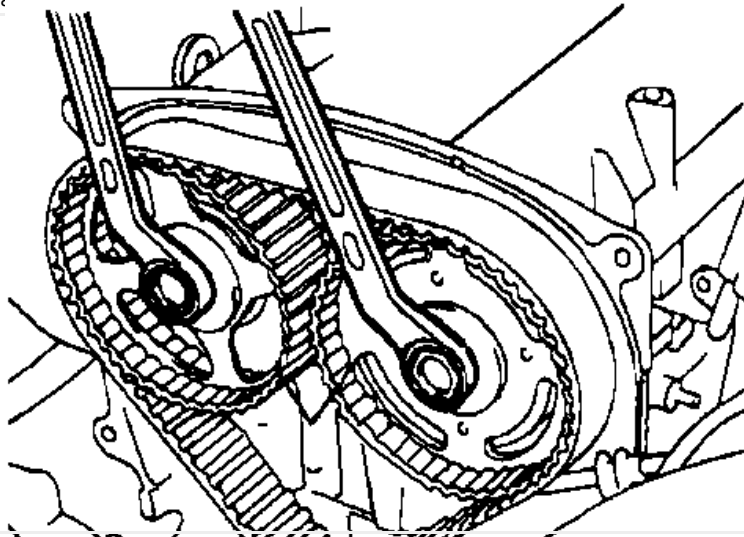

Uwaga: Używając klucza przytrzymać z drugiej strony
Zamocować zacisk

Instrukcje Naprawy

MITSUBISHI **CARTSMA** 1.8 16V GDI (4G93) 4007-3000

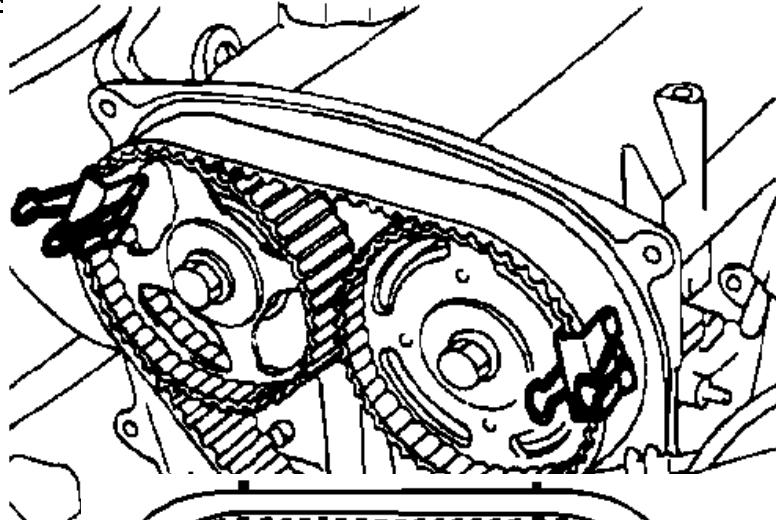

Przymocować pasek rozrządu
Kolejność montażu:

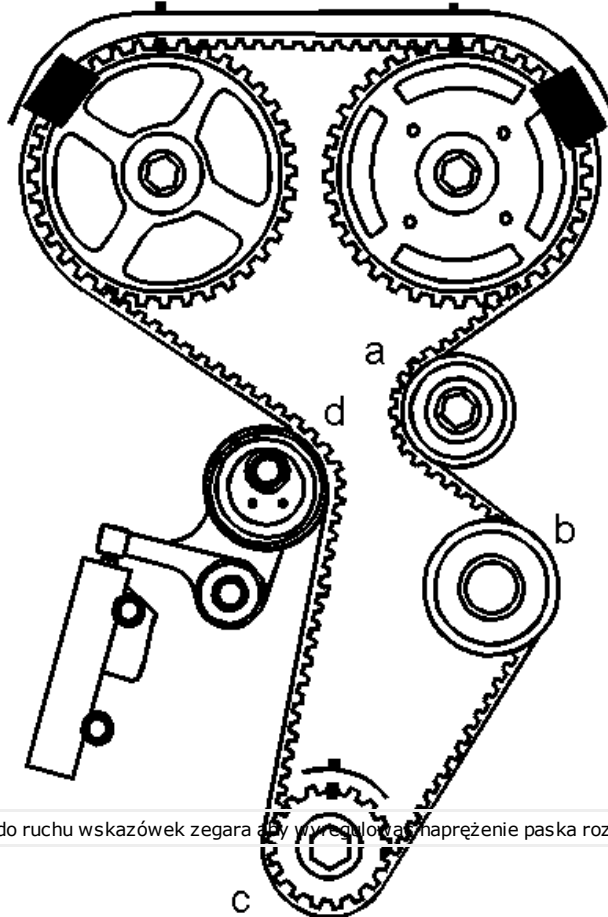

a -> b -> c -> d

Obrócić naprężacz odwrotnie do ruchu wskazówek zegara aby wyregulować napięcie paska rozrządu

Instrukcje Naprawy

MITSUBISHI CARISMA 1.8 16V GDI (4G93) 1997 do 2004

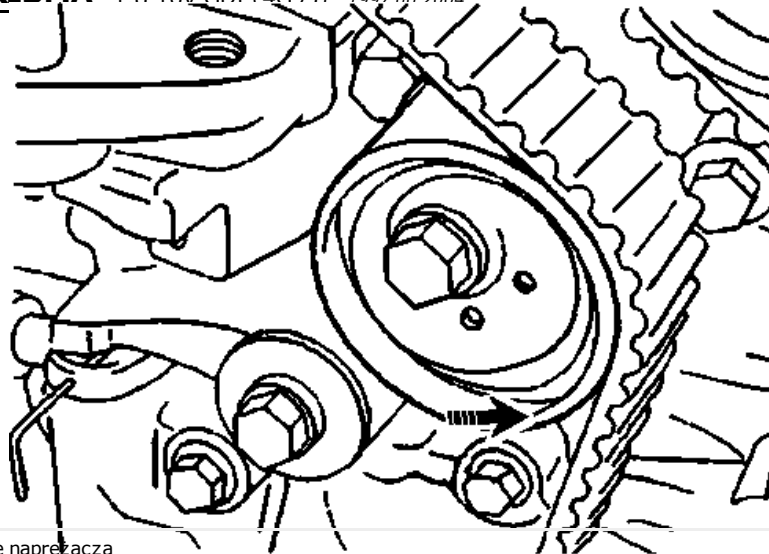

Dokręcić koło pasowe naprężacza

Obrócić wał korbowy o 90° odwrotnie do ruchu wskazówek zegara

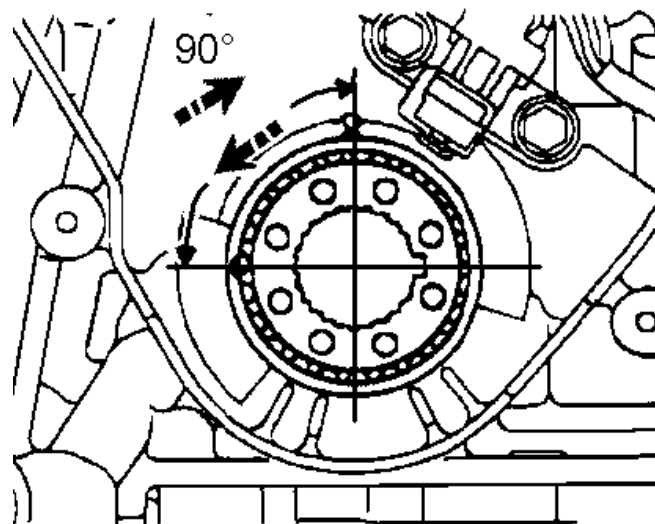

Obracać wał korbowy zgodnie z ruchem wskazówek zegara aby dopasować oznaczenia rozrządu

Naprężyć pasek rozrządu

Ustawić naprężacz tak jak pokazano

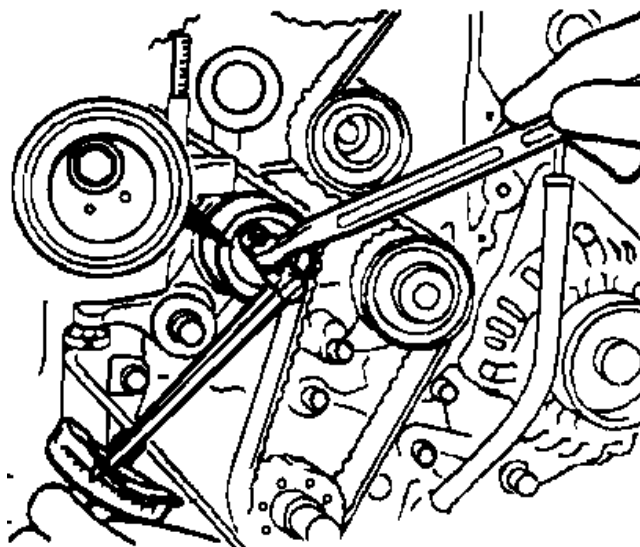
Instrukcje NaprawyMITSUBISHI **CARISMA** 1.8 16V GDI (4G93) 1997 do 2004

Wykorzystać klucz dynamometryczny

2.5 - 4.0 Nm

Uwaga: Upewnić się, czy koło pasowe naprężacza nie obraca się podczas dokręcania śruby koła paso...

Dokręcić koło pasowe naprężacza

25 Nm

Odblokować naprężacz

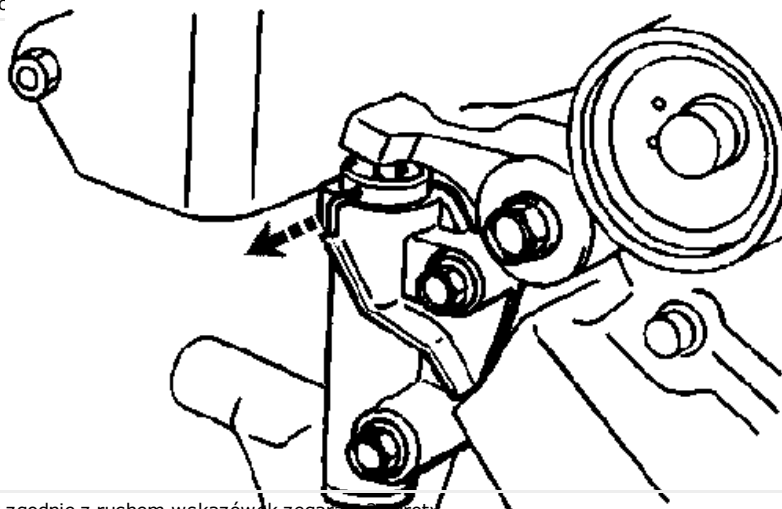

Obrócić wał korbowy zgodnie z ruchem wskazówek zegara o 2 obroty

Odczekać 5 minut

Sprawdzić naprężacz

A = 3.8-4.5 mm

Instrukcje Naprawy

MITSUBISHI **CARISMA** 1.8 16V GDI (4G93) 1997 do 2004

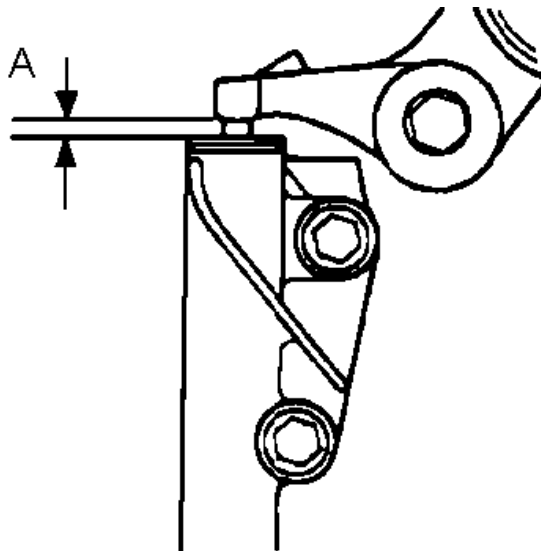

W razie potrzeby powtórzyć procedurę

W razie konieczności wymienić naprężacz

Dalszy montaż w kolejności odwrotnej do demontażu

Ustawienia momentu obrotowego

Naprężacz: **20 - 25 Nm**

Koło pasowe wału korbowego: **180 - 185 Nm**

Przyrządy specjalne

Narzędzie do demontażu koła pasowego wału korbowego **MD996719 / MD998...**