

Instrukcje Naprawy

MITSUBISHI **CARISMA** 1.9 DI-D (F9Q) 2001 do 2004



SILNIK

Instrukcja Naprawy

Instrukcja Naprawy: Ustawienie rozrzadu

Informacje ogólne

Przed odłączeniem kabla

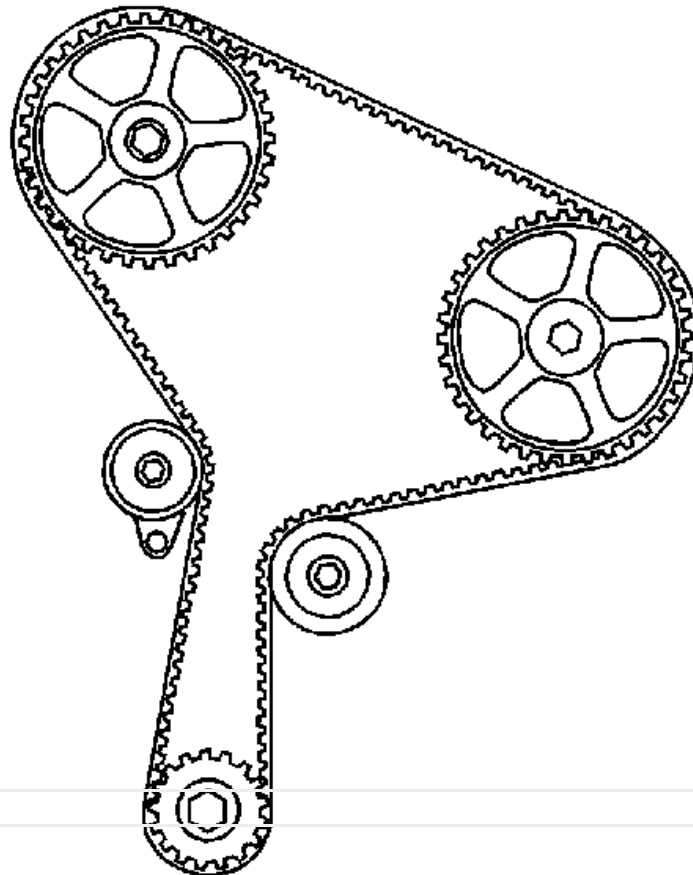

Instrukcje Naprawy
MITSUBISHI CAR

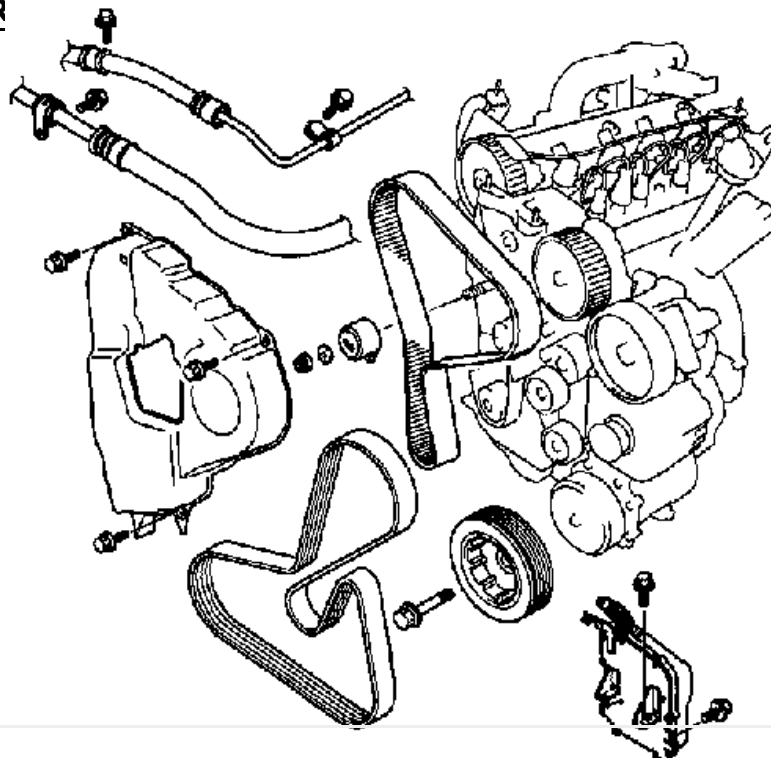

Demontaż

Odłączyć akumulator

Zdjąć prawe przednie koło

Zdemontować osłonę przeciwbryzgową wewnętrznego skrzydła

Zdemontować koło pa

3998747

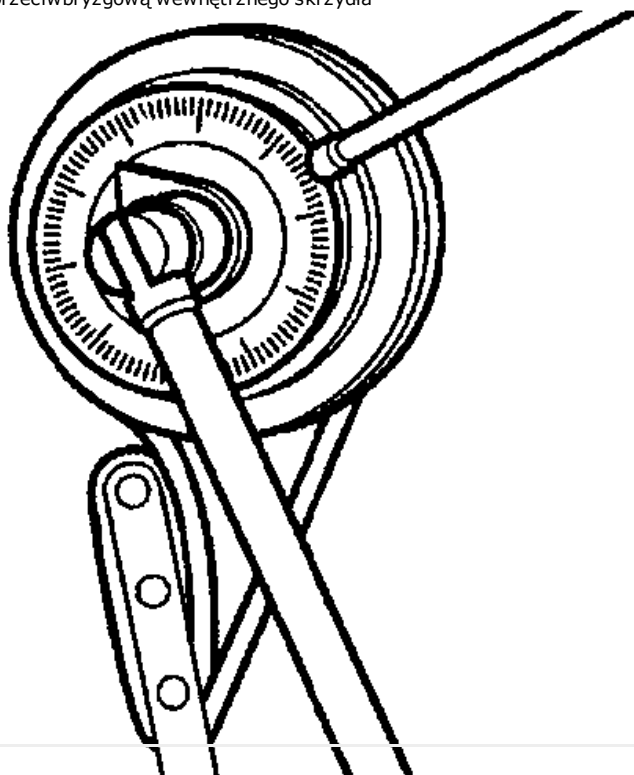

Podoprzeć silnik

Zdemontować prawą podporę silnika

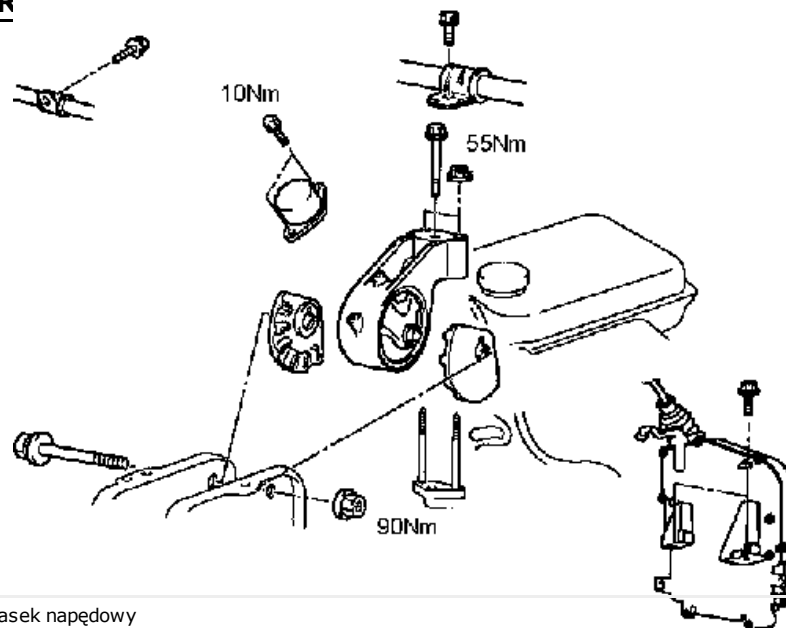

Zdjąć pomocniczy pasek napędowy
 Dopasować oznaczenia

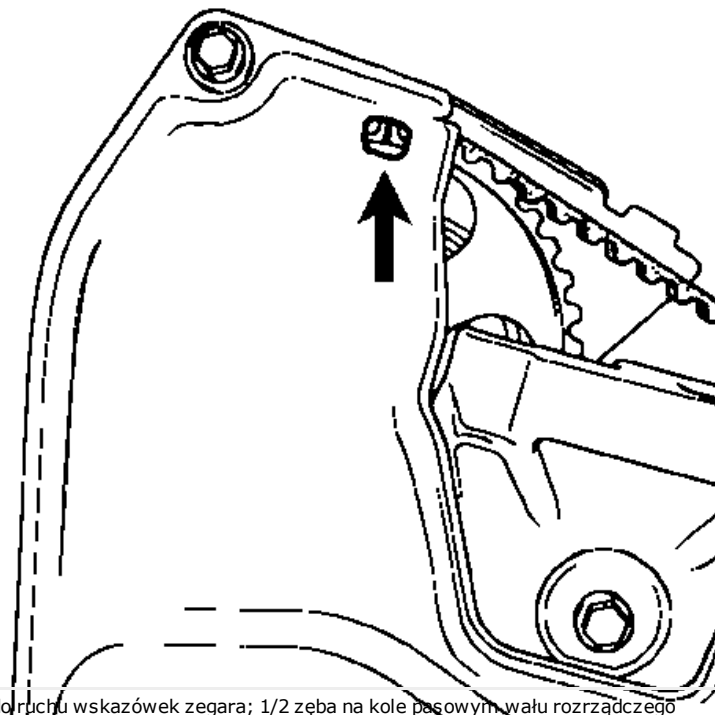

Obrócić silnik odwrotnie do ruchu wskazówek zegara; 1/2 zęba na kole pasowym wału rozrządczego
 Obracać wał korbowy zgodnie z ruchem wskazówek zegara aby dopasować oznaczenia rozrządu

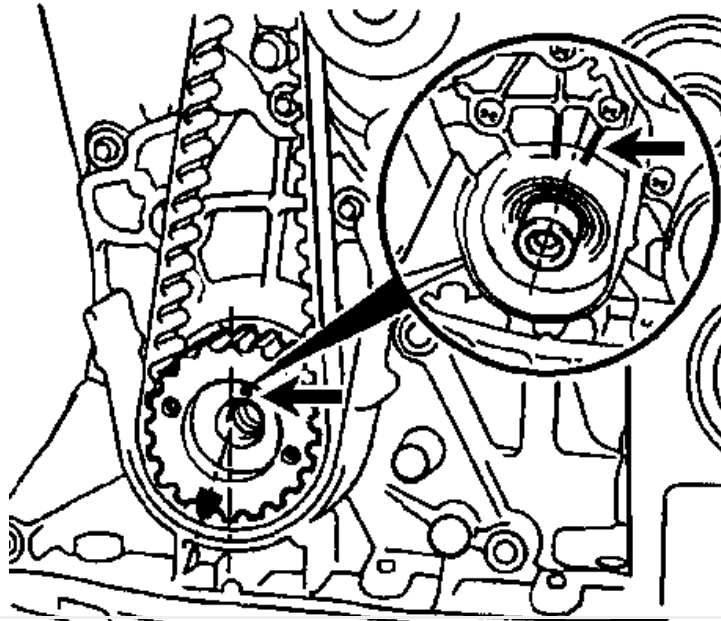
Instrukcje Naprawy
MITSUBISHI CARISMA 1.9 DI-D (F9Q) 2001 do 2004

Sprawdzić czy cylinder 1 wciąż znajduje się w zwrótnym położeniu odkorbowym

Wyjąć jałowe koło pasowe z paskiem karbowanym

Zdemontować przednią pokrywę paska rozrządu

Obluzować koło pasowe naprężacza

Zdjąć pasek rozrządu

Instalacja

Sprawdzić oznaczenia r

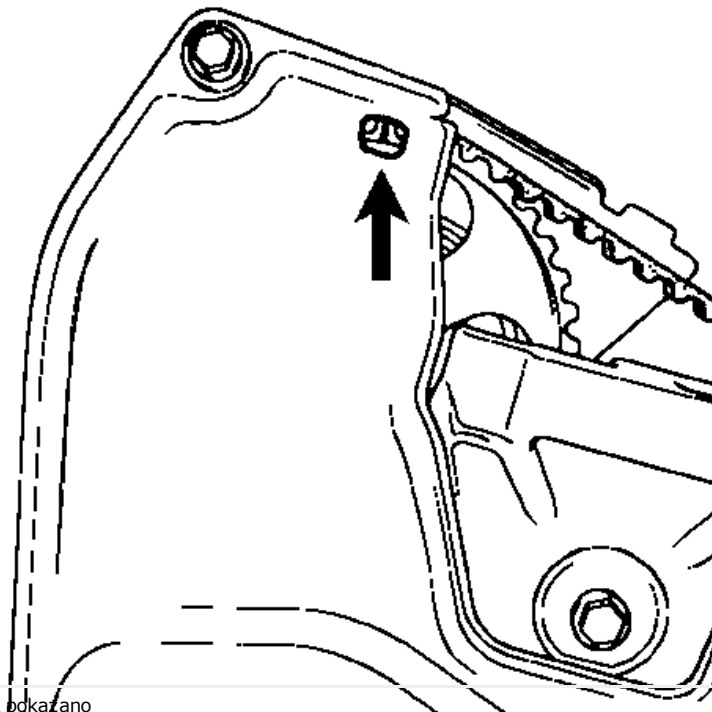

Ustawić naprężacz tak jak pokazano

Instrukcje Naprawy

MITSUBISHI CARISMA 1.9 DI-D (F9Q) 2001 do 2004

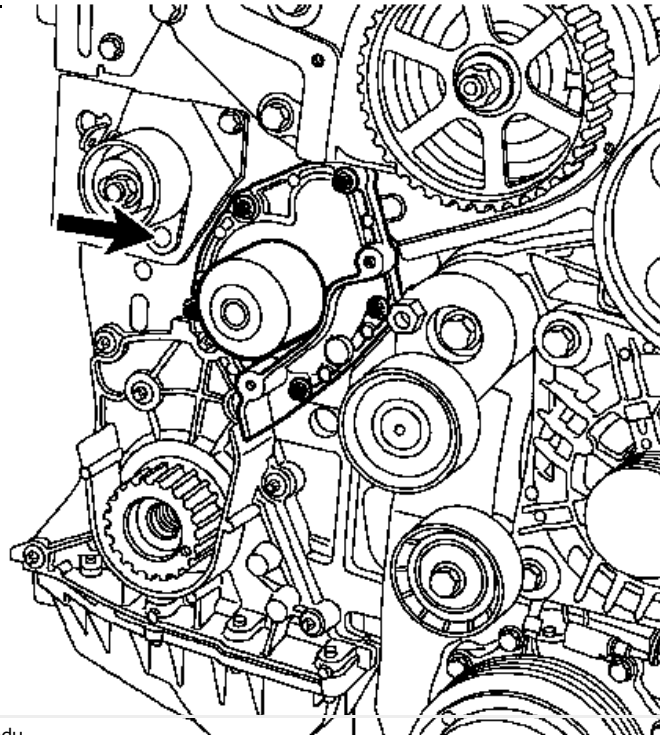

Przymocować pasek rozrządu
Dopasować oznaczenia

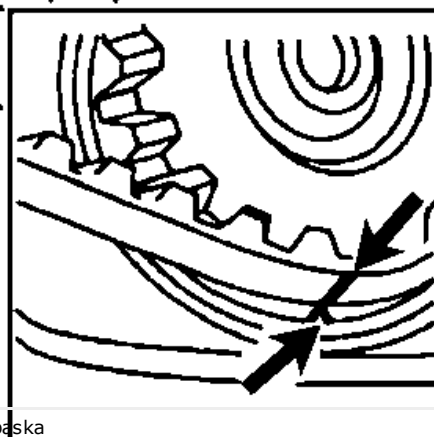
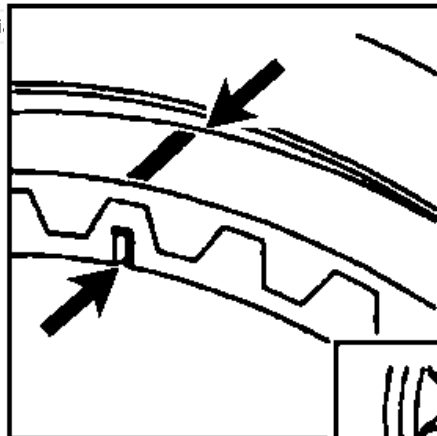

Obracać śrubą naprężacza dopóki naprężacz nie dotknie paska
Przymocować przyrząd naprężający

MB996048/4

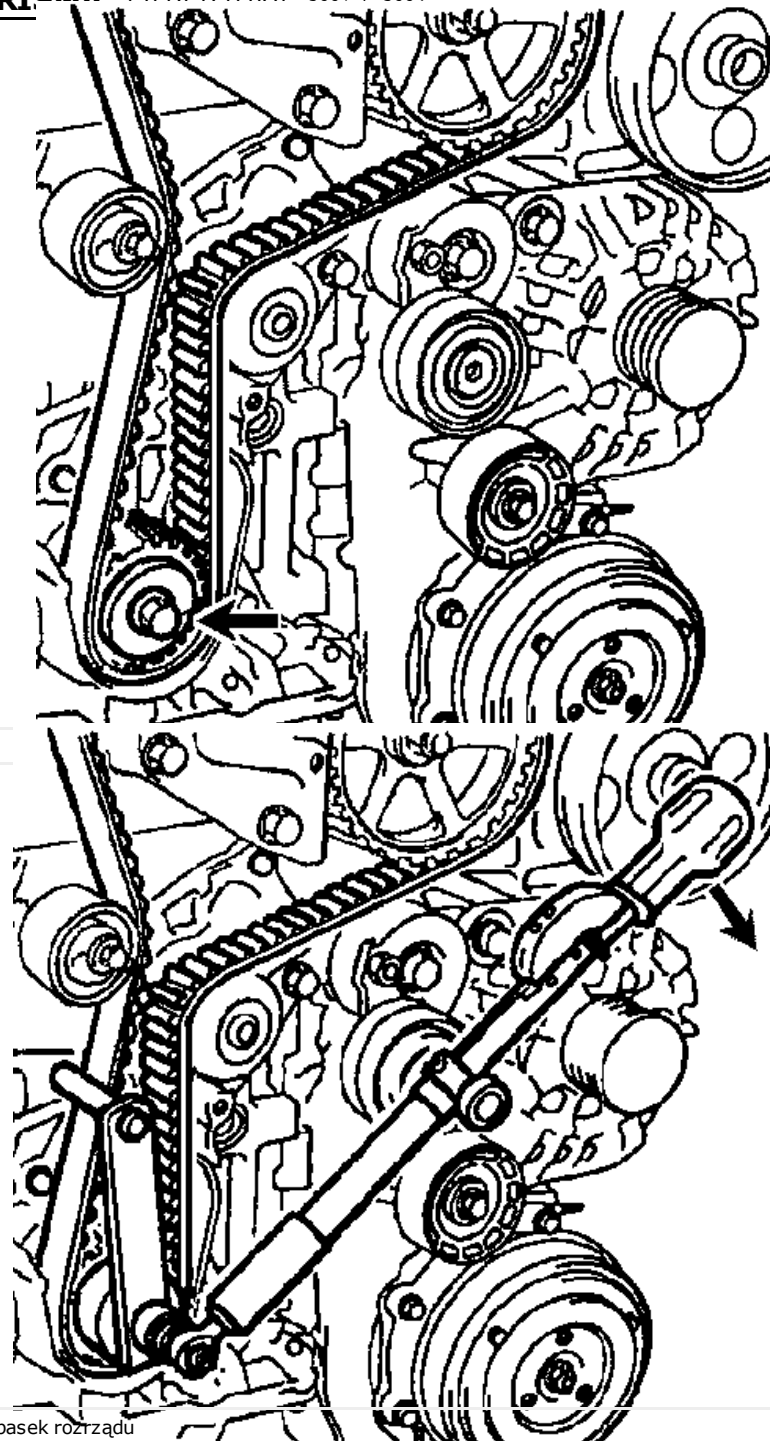

i996048/1

Wstępnie naprężyć pasek rozrządu

11 Nm

Wykorzystać klucz dynamometryczny

Obrócić naprężacz i naciągnąć pasek rozrządu

Sprawdzić naprężenie przy pomocy miernika naprężenia

MB991668 : 93 Hz ±...

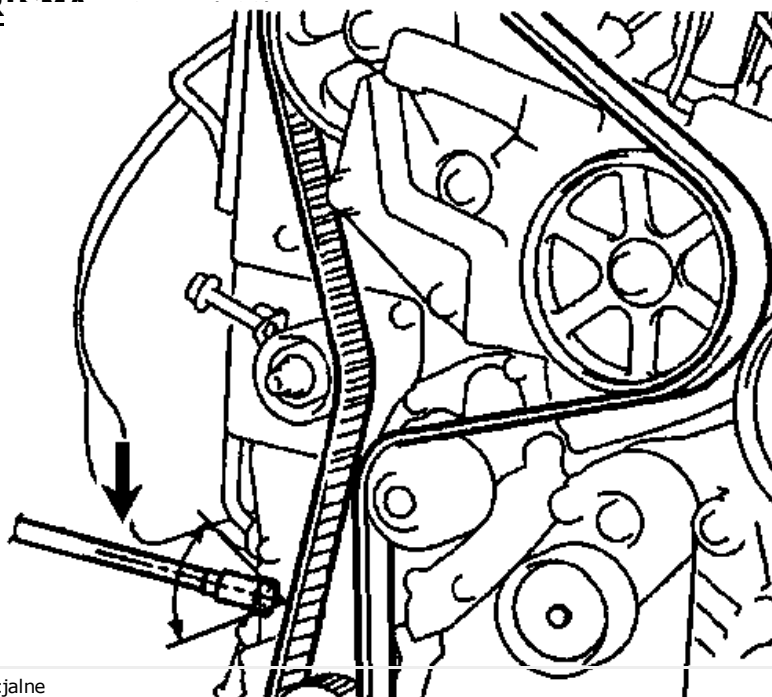

Wyjąć przyrządy specjalne

Obrócić silnik o 2 obroty zgodnie z ruchem wskazówek zegara

Sprawdzić czy cylinder 1 wciąż znajduje się w zwrotnym położeniu odkorbowym

Ponownie sprawdzić oznaczenia rozrządu

Sprawdzić naprężenie przy pomocy miernika naprężenia

90 Hz ± 3 Hz

Dokręcić naprężacz

50 Nm

Ponownie zamontować wszystkie pozostałe części w kolejności odwrotnej do demontażu

Ustawienia momentu obrotowego

Naprężacz

50 Nm

Koło pasowe wału korbowego:

20 Nm + 115°

Przyrządy specjalne

Narzędzie do demontażu koła pasowego wału korbowego

MB998747

Miernik naprężenia:

MB991668

Przyrząd naciągowy:

MB996048

Instrukcje Naprawy

MITSUBISHI **CARISMA** 1.9 DI-D (F9Q) 2001 do 2004

