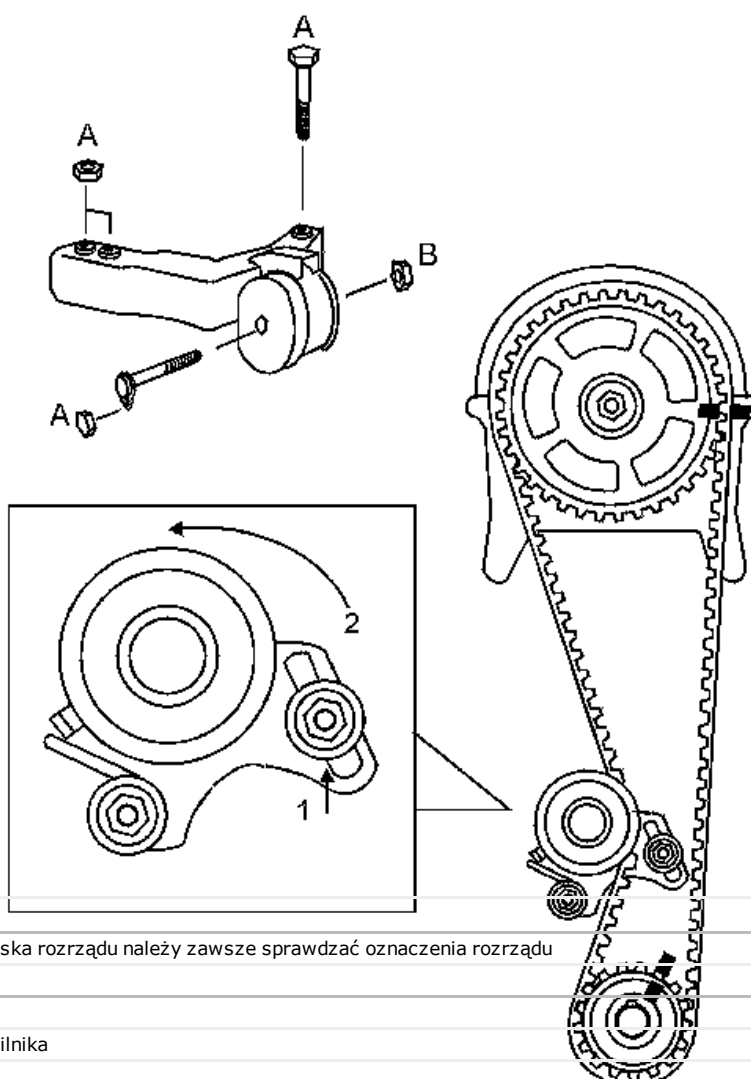

Instrukcje NaprawyMITSUBISHI **COLT** 1.3 i 12V (4G13) 1992 do 1996**Instrukcja Naprawy****Informacje ogólne**

Przed demontażem paska rozrządu należy zawsze sprawdzać oznaczenia rozrządu

Demontaż

- Odłączyć akumulator
- Zdjąć dolną pokrywę silnika
- Podeprzeć silnik
- Odczepić podporę silnika (głowica cylindra)
- Zdjąć pasek agregatu klimatyzacyjnego
- Zdemontować pasek pompy układu wspomagania kierownicy
- Wyjąć pasek alternatora
- Zdemontować koło pasowe pompy wodnej
- Zdemontować koło pasowe wału korbowego
- Zdjąć pokrywę paska rozrządu
- Dopasować oznaczenia rozrządu
- Poluzować naprężacz
- Przekręcić naprężacz do tyłu
- Dokręcić naprężacz
- Zdjąć pasek rozrządu

fig 1**fig 2****Instalacja**

- Sprawdzić oznaczenia rozrządu
- Przymocować pasek rozrządu
- Obluzować naprężacz
- Obrócić silnik ręcznie o 2 obroty

Instrukcje NaprawyMITSUBISHI **COLT** 1.3 i 12V (4G13) 1992 do 1996

Dokręcić naprężacz

Ponownie sprawdzić oznaczenia rozrzędu

Ponownie zamontować wszystkie pozostałe części w kolejności odwrotnej do demontażu

Ustawienia momentu obrotowego

Naprężacz: **20 - 25 Nm**Koło pasowe wału korbowego: **15 Nm**Podpora silnika: **fig A = 50 - 60 Nm**Podpora silnika: **fig B = 90 - 110 Nm**

Przyrządy specjalne

Nie są wymagane przyrządy specjalne
