

## Instrukcje Naprawy

MITSUBISHI **COLT** 1.8 GTi 16V (4G93 DOHC) 1992 do 1996

---



SILNIK

## Instrukcja Naprawy

---

**Instrukcja Naprawy:** Ustawi

### Informacje ogólne

Przed odłączeniem kabla akur

---

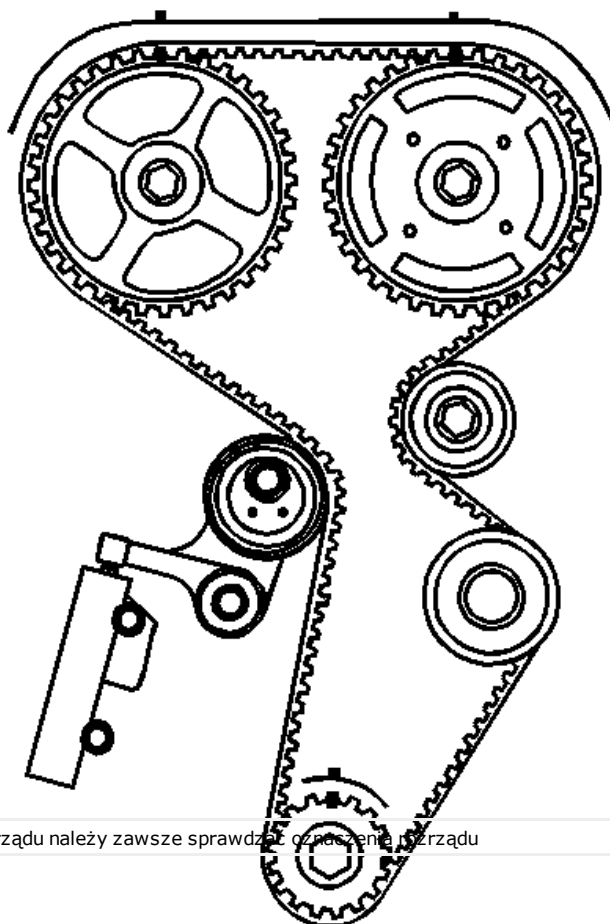

Przed demontażem paska rozrządu należy zawsze sprawdzić oznaczenia rozrządu

---

**Instrukcje Naprawy**

MITSUBISHI COLT 1.8 GT 16V / 4G93 DOHC

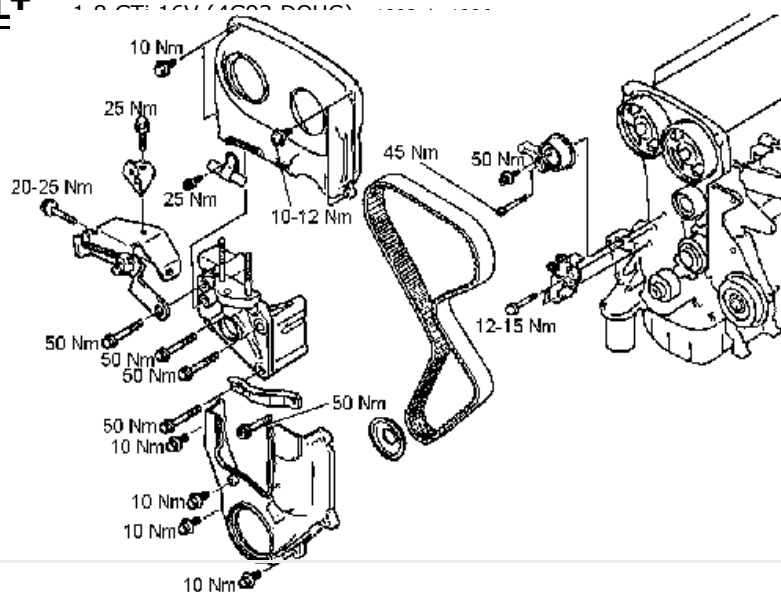
**Demontaż**

- Odłączyć akumulator
- Zdjąć dolną pokrywę silnika
- Podeprzeć silnik
- Wyjąć zbiornik płynu układu wspomagania kierownicy, ale go nie odłączać
- Zdemontować podporę silnika
- Wyjąć paski karbowane
- Zdemontować koło pasowe wału korbowego

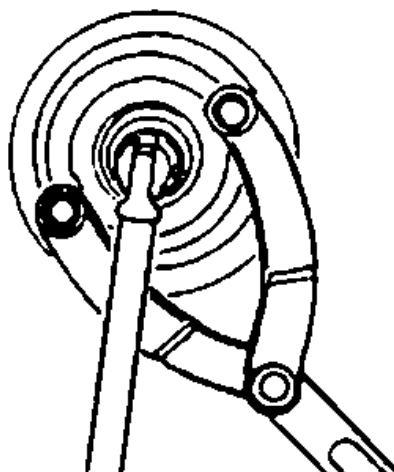
**MD996719 / MD998...**

- Zdjąć obie pokrywy paska rozrządu
- Dopasować oznaczenia rozrządu
- Wał korbowy

## Instrukcje Naprawy

MITSUBISHI **COLT** 1.8 GTi 16V (4G93 DOHC) 1992 do 1996

---

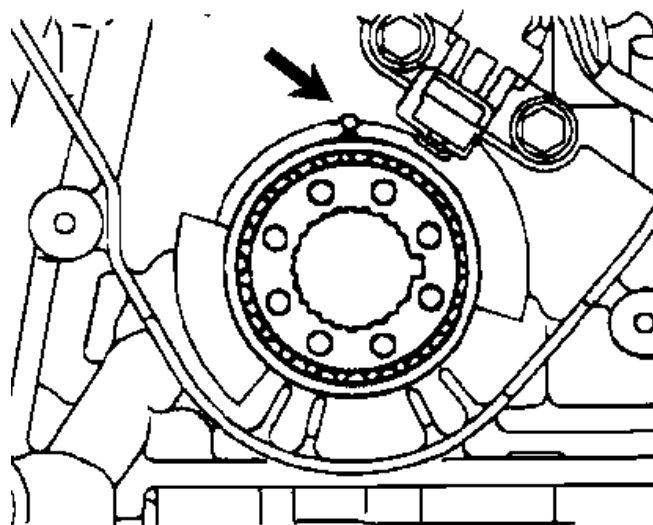

---

Wałki rozrządu

---

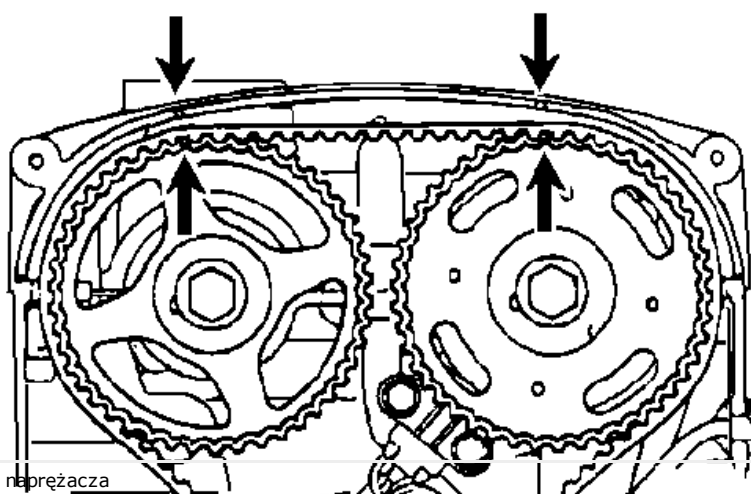

---

Obluzować koło pasowe naprężacza

Wyjąć naprężacz

Zdjąć pasek rozrządu

---

### Instalacja

Sprawdzić naprężacz

---

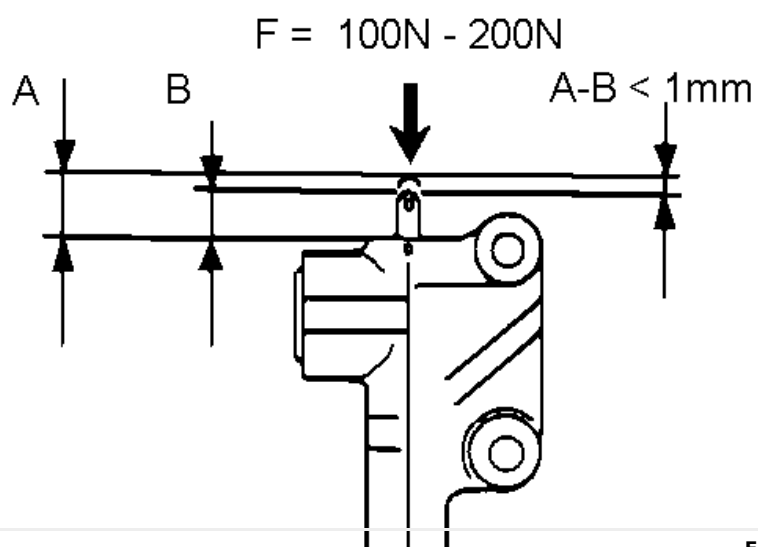
**Instrukcje Naprawy**
**MITSUBISHI COLT** 1.8 GTi 16V (4G93 DOHC) 1992 do 1996

Ścisnąć naprężacz

**F = 100N-200N**

Maksymalne przesunięcie naprężacza:

**1 mm**

Ścisnąć naprężacz

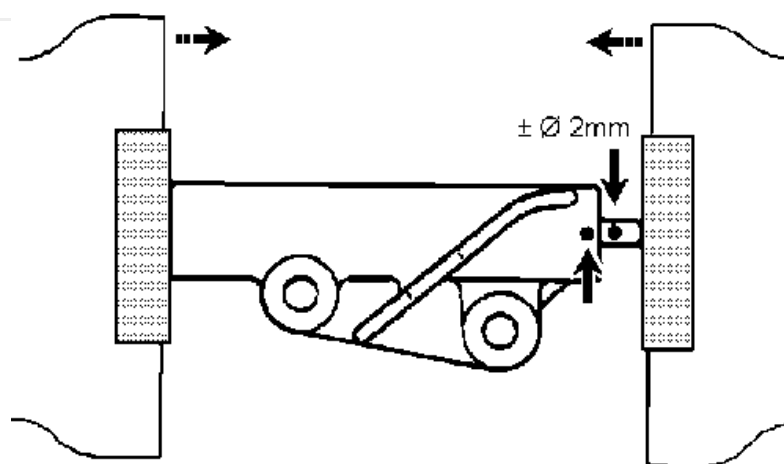

Unieruchomić naprężacz, wykorzystać kołek zabezpieczający

Ponownie zamocować naprężacz

**Instrukcje Naprawy**

**MITSUBISHI COLT** 1.8 GTi 16V (4G93 DOHC) 1992 do 1996

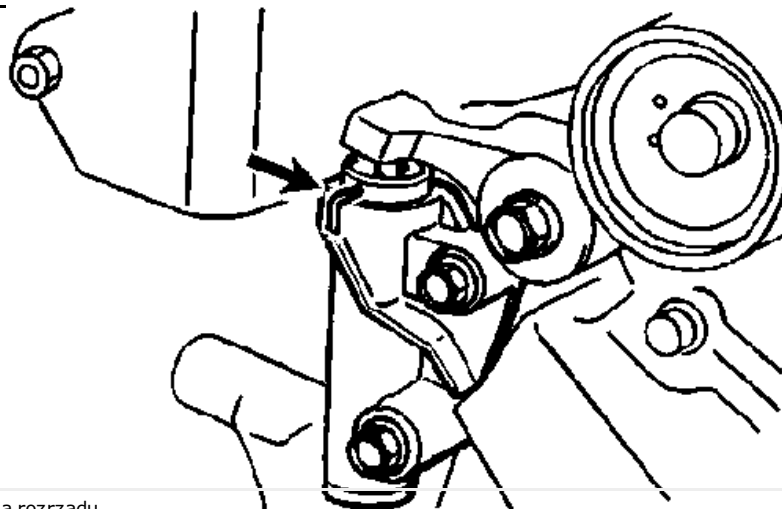

Sprawdzić oznaczenia rozrządu

Wał korbowy

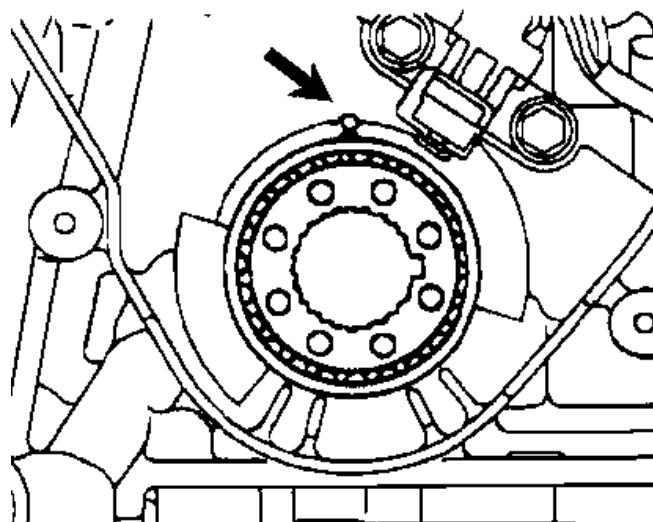

Wałki rozrządu

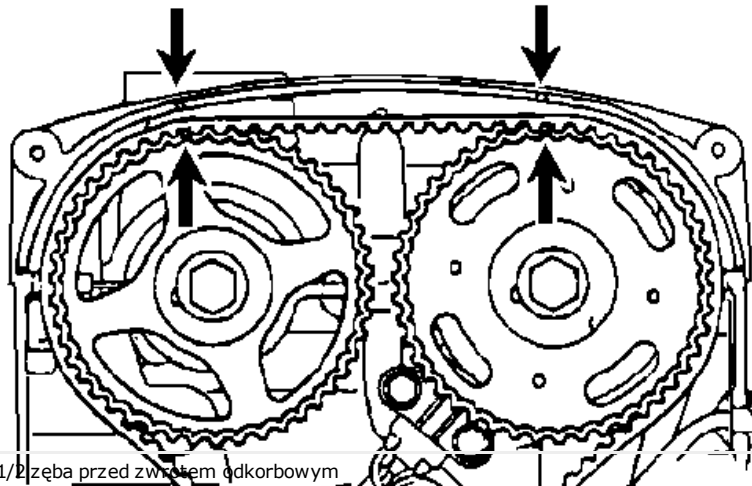

Obrócić wał korbowy o 1/2 zęba przed zwrótem łożyskiem łożyskowym.  
Przymocować pasek i

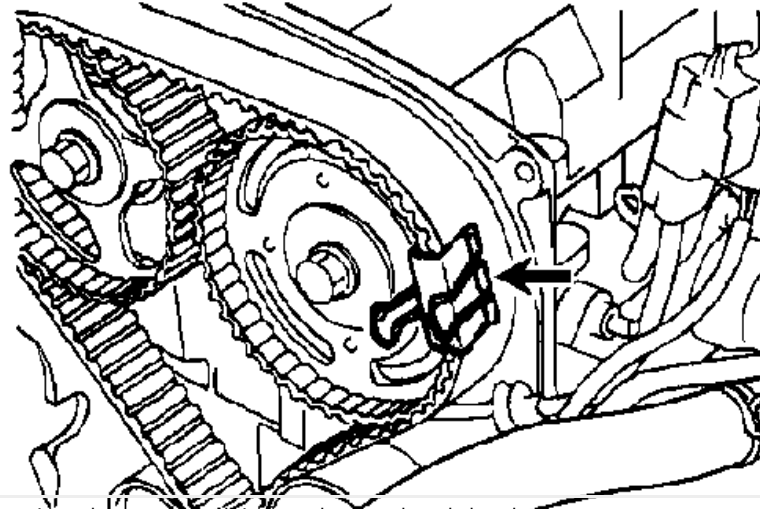

Podczas przymocowywania paska rozrządu włożyć pasek rozrządu na koła zębate.  
Koła zębate wału rozrządowego powinny pozostać przy oznaczeniach rozrządu.

**Instrukcje Naprawy**

**MITSUBISHI COLT**

1.8 GTi 16V (4G93 DOHC) 1992 do 1996

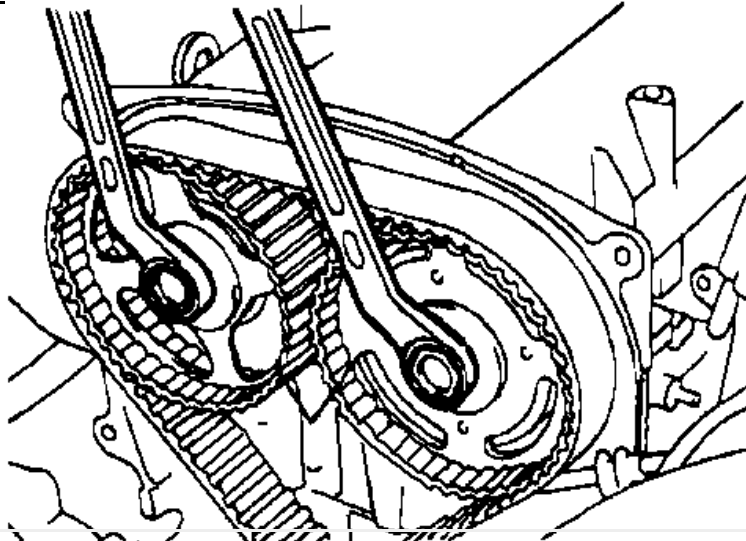

Uwaga: Używając klucza przytrzymać z drugiej strony  
Zamocować zacisk

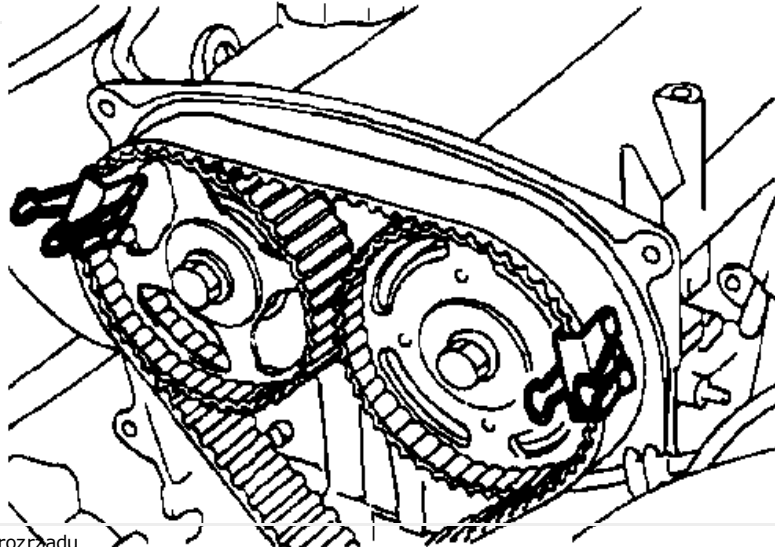

Przymocować pasek rozrządu  
Kolejność montażu:

**a -> b -> c -> d**

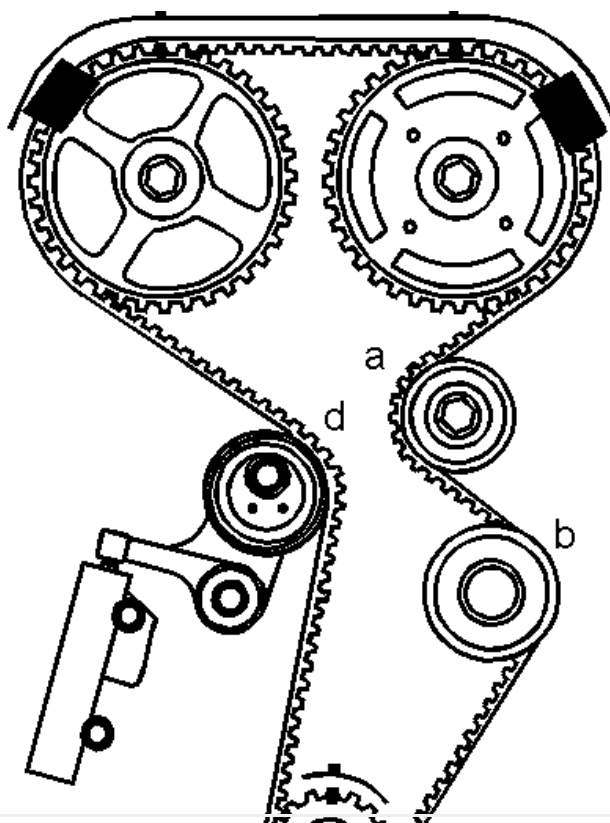

Obrócić naprężacz od

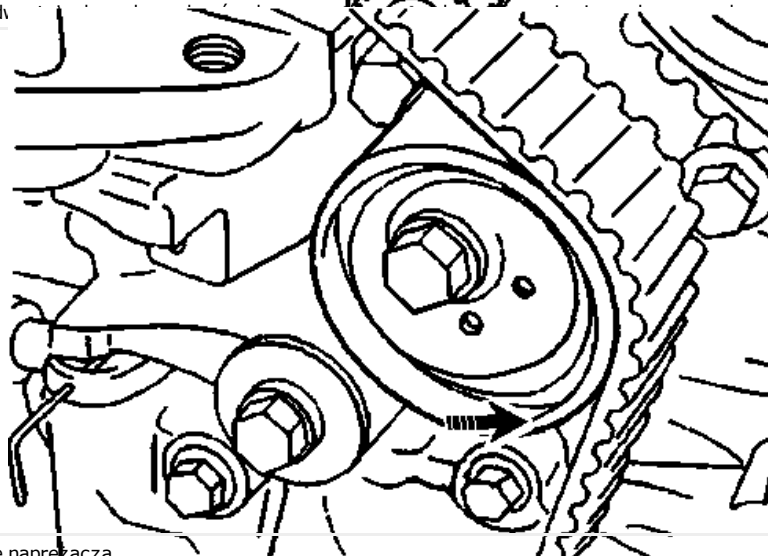

Dokręcić koło pasowe naprężacza

Obrócić wał korbowy o 90° odwrotnie do ruchu wskazówek zegara

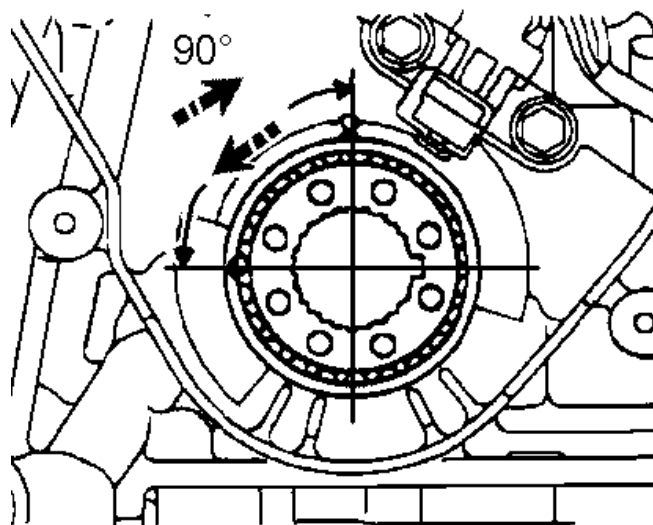

**Instrukcje Naprawy**MITSUBISHI **COLT** 1.8 GTi 16V (4G93 DOHC) 1992 do 1996

Obracać wał korbowy zgodnie z ruchem wskazówek zegara aby dopasować oznaczenia rozrządu

Napężyć pasek rozrządu

Ustawić naprężacz tak jak pokazano

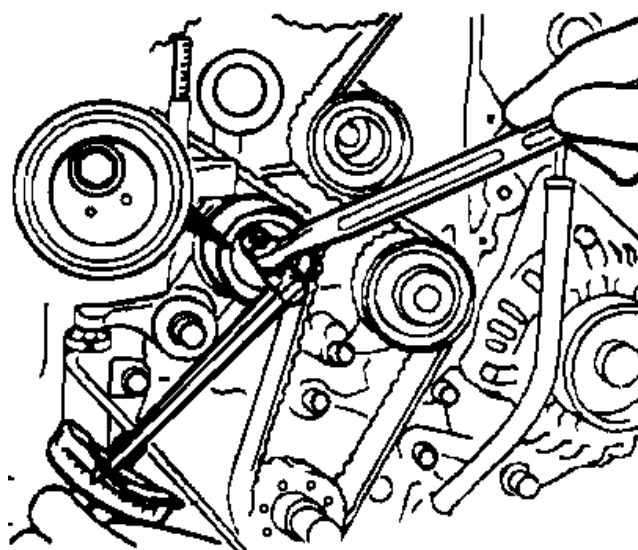

Wykorzystać klucz dynamometryczny

**2.5 - 4.0 Nm**

Uwaga: Upewnić się, czy koło pasowe naprężacza nie obraca się podczas dokrecania śruby koła paso...

Dokręcić koło pasowe naprężacza

**25 Nm**

Odblokować naprężacz

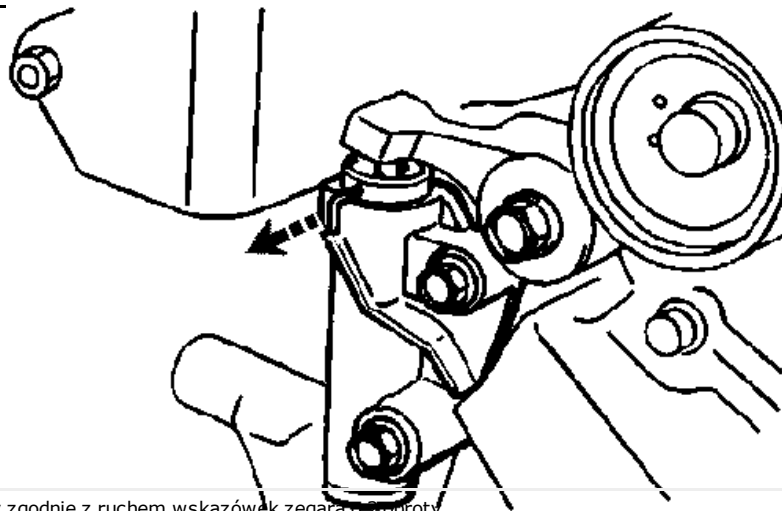
**Instrukcje Naprawy****MITSUBISHI COLT** 1.8 GTi 16V (4G93 DOHC) 1997 do 1996

Obrócić wał korbowy zgodnie z ruchem wskazówek zegara o 2 obroty

Odczekać 5 minut

Sprawdzić naprężacz

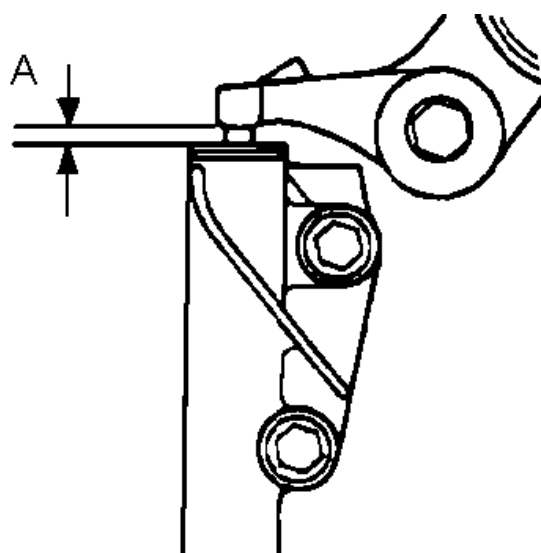
**A = 3.8-4.5 mm**

W razie potrzeby powtórzyć procedurę

W razie konieczności wymienić naprężacz

Dalszy montaż w kolejności odwrotnej do demontażu

**Ustawienia momentu obrotowego**Naprężacz: **20 - 25 Nm**Koło pasowe wału korbowego: **180 - 185 Nm****Przyrządy specjalne**Narzędzie do demontażu koła pasowego wału korbowego **MD996719 / MD998...**