



DRIVE ALIVE

**PAJERO**  
NOWE



## MOCNY I WYTWORNY

Oto najpotężniejszy i najbardziej luksusowy ze wszystkich modeli Pajero, jakie stworzyliśmy.



## 70 LAT DZIEDZICTWA NAPĘDU NA 4 KOŁA

Od ponad 70 lat Mitsubishi Motors jest liderem w dziedzinie tworzenia pionierskich technologii napędu 4x4. Nasz pierwszy prototyp z napędem na cztery koła, PX33, pojawił się w roku 1936 i od tamtej chwili nieustannie dominujemy na trudnym, wymagającym rynku samochodów z napędem 4x4, opracowując i rozwijając takie technologie jak nasz powszechnie uznany i wyjątkowo niezawodny system Super Select 4WD.

## A NARODZINY LEGENDY

Pajero wprowadziliśmy na rynek w roku 1982, a jego 4-ta generacja Pajero nadal stanowi niedościgły wzór w zakresie rozwiązań technologicznych systemu 4x4.



1-SZA GENERACJA PAJERO 1982



2-GA GENERACJA PAJERO 1991



3-CIA GENERACJA PAJERO 1999

**4-TA GENERACJA  
PAJERO 2006**



## BEZSPORNY KRÓL DAKARU

W 2006 roku Pajero jako jedyny samochód w historii po raz 11 wygrał Rajd Dakar, najtrudniejszy i najbardziej wymagający rajd terenowy na świecie. Wypróbowany w skrajnych warunkach Pajero nie tylko pokonał konkurencję, ale zrobił to po raz szósty z rzędu.

Ale Dakar to nie tylko rajd – jego ekstremalne i wyjątkowo ciężkie warunki okazały się najbardziej wymagającym testem terenowym służącym doskonaleniu rezultatów ponad 70 lat naszej wiedzy w zakresie systemu napędu 4x4 i opracowaniu przełomowych technologii. Prawdopodobnie nigdy nie doświadczysz tak ekstremalnych warunków jakie towarzyszą Rajdowi Dakar, ale możesz być pewien, że poradziła sobie z nimi technologia umieszczona w Pajero. Rok po roku.



Dakar

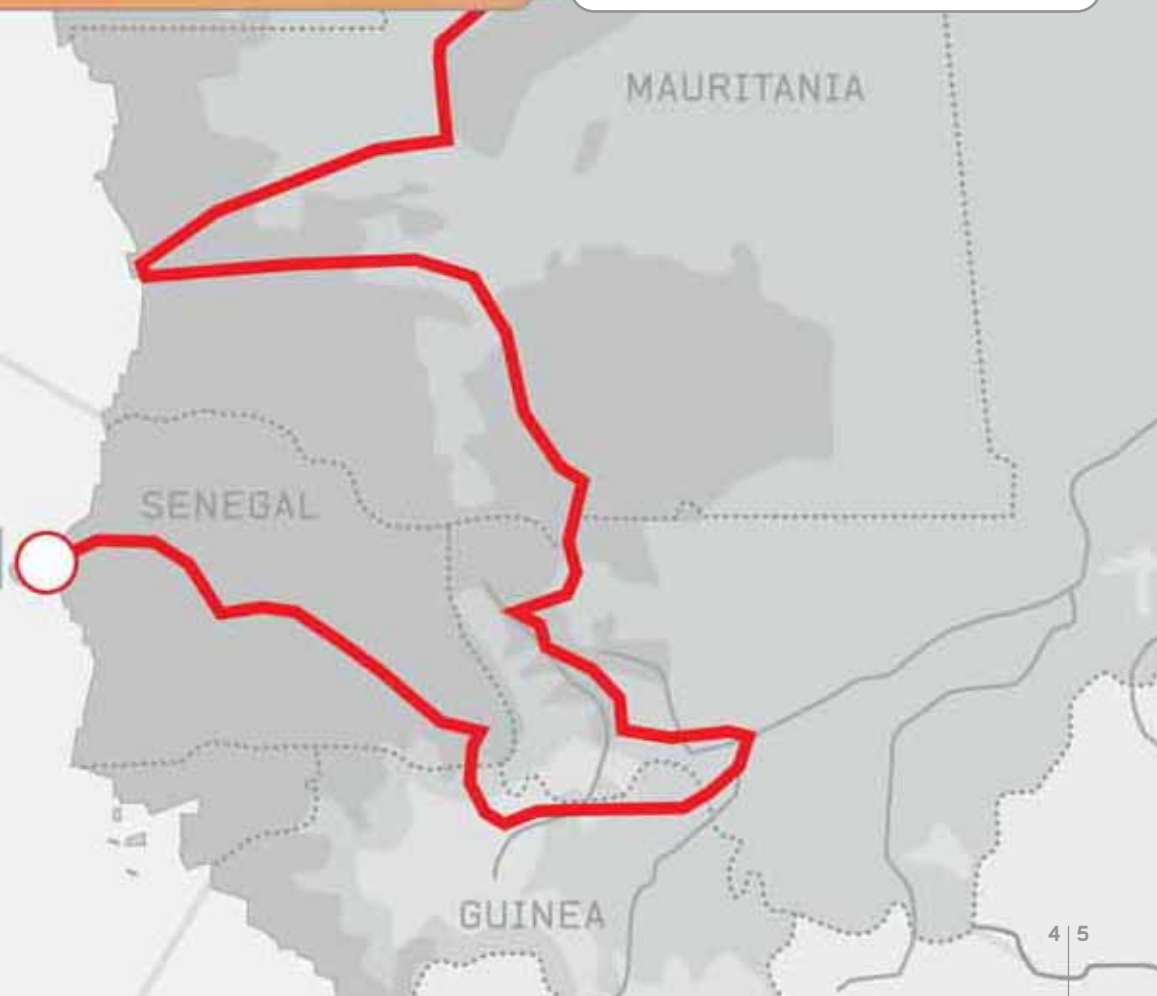



PAJERO



## NOWA KONSTRUKCJA

Wytrzymały a jednocześnie wyrafinowany. Elegancka, śmiała i mocna konstrukcja Pajero jest odzwierciedleniem nie tylko prawdziwego charakteru tego modelu ale również jego prestiżu. Ulepszenia w zakresie konstrukcji i technologii obejmują lepsze prowadzenie, mniejszy poziom hałasu i wyższy poziom bezpieczeństwa, a także poprawę osiągnięć i komfortu jazdy.



## IMPONUJĄCY WIDOK

Gdy tylko zasiądziesz za kierownicą, odprężając się w miękkim, luksusowym, skórzanym fotelu i górując nad wszystkimi innymi użytkownikami drogi, otoczy Cię oszałamiający i imponujący widok na życie. Każdy detal wnętrza Pajero odzwierciedla jego prestiżowy charakter. Srebrno-skórzana gałka zmiany biegów, kierownica

z miękkiej skóry i nowy układ deski rozdzielczej aż zapraszają do jazdy. Miękkie wykładziny oraz detale wykonane z wysokiej jakości materiałów odzwierciedlają nowy styl Pajero stawiający na luksus.



Wielofunkcyjny System Nawigacji HDD wyposażono w twardy dysk o pojemności 30GB, na którym można zapisać wszystkie potrzebne mapy i zostanie jeszcze dość miejsca na kilka tysięcy utworów muzycznych.





## MOC I OSIĄGI

Pajero wymaga silnika o dostatecznej mocy i osiąгах, aby pokonać najtrudniejszy teren. Nowy Pajero ma większą moc, przy tym jest szybszy, a we wnętrzu panuje komfortowa cisza.

Oferujemy dwa silniki do wyboru. Zaawansowany 3,2-litrowy silnik wysokoprężny z bezpośrednim wtryskiem paliwa (DI-D) i system Common Rail daje Pajero moc pozwalającą wjechać w każdy teren, szybko, płynnie oraz cicho i jest dostępny zarówno z ręczną jak i automatyczną skrzynią biegów. Filtr Cząsteczek Stałych Diesla Particulate Filter dodany do automatycznej przekładni znacznie obniża poziomy emisji zanieczyszczeń.

Jeśli wolisz poczuć moc silnika benzynowego, oferujemy zupełnie nowy 3,8-litrowy, 24-zaworowy silnik V6 SOHC MIVEC o znakomitych osiąгах, posiadający niezwykłą moc, oraz elastyczność. Łączy on w sobie płynność najbardziej zaawansowanych silników wielocylindrowych z maksymalnym momentem obrotowym przy niskich obrotach niezbędnym dla utrzymania dobrego przyspieszenia zarówno na drodze jak i w terenie.

Lepsze wyciszenie kabiny oznacza, że dokądkolwiek pojedziesz nowym Pajero, będziesz słyszeć tylko cichy pomruk jego potężnego silnika.

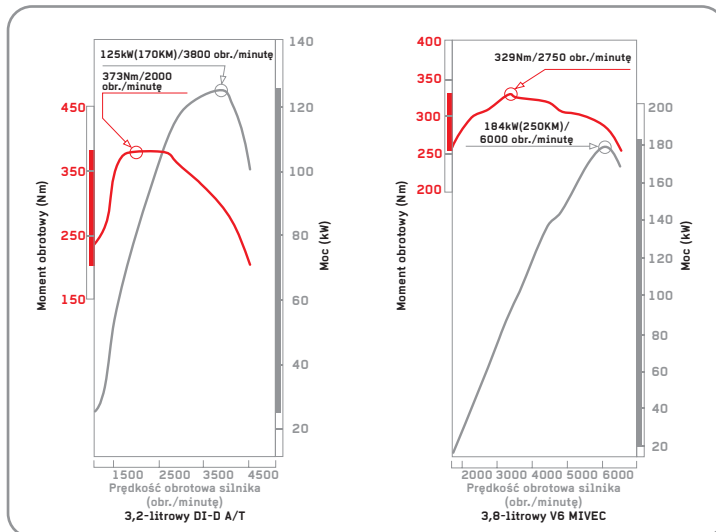

Maksymalna masa holowana 3300kg

### INVECS-II Z TRYBEM SPORTOWYM

Zaprojektowany tak, aby ułatwić Ci życie nasz system Intelligent and Innovative Vehicles Electronic Control System (INVECS-II) to inteligentna pięciobiegowa automatyczna skrzynia Pajero. Dzięki zaawansowanemu sterowaniu komputerowemu, INVECS-II może nauczyć się różnych stylów prowadzenia każdego kierowcy i odpowiednio dostosowuje strategię zmiany biegów.

Ustaw dźwignię w pozycji trybu sportowego, a przesuwając dźwignię w dół lub w górę w odpowiednim kierunku, zmieniasz biegi błyskawicznie i płynnie.







## NIEOGRANICZONE MOŻLIWOŚCI JAZDY W TERENIE

Znakomity kąt natarcia Pajero okazuje się nieoceniony przy jeździe po bardziej wymagającym, trudnym terenie, a nasza legendarna technologia Super Select 4WD zapewnia nowemu Pajero zdolność wjechania i wyjechania prawie z każdego miejsca.

Niezależnie od tego, czy chcesz wjeżdżać na strome trawiaste wzniesienia, brodzić w wodzie głębokiej na pół metra, przejeżdżać po wysokich, niekształtnych przeszkodach lub wspinać się pod kątem do 45°, nowe Pajero poradzi sobie z niejednym wyzwaniem.

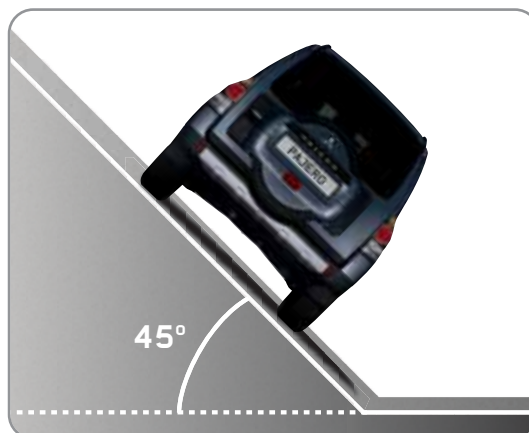
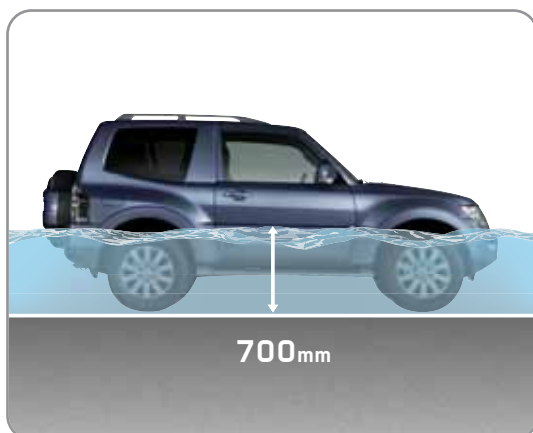
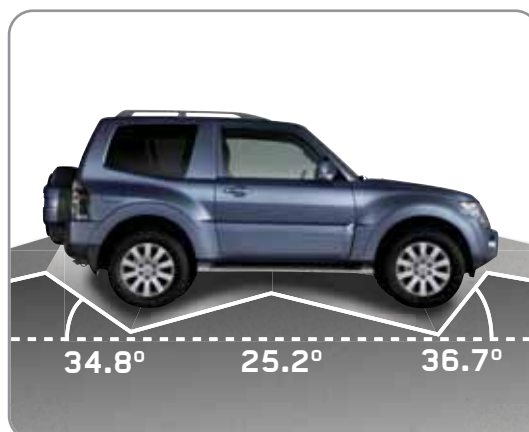
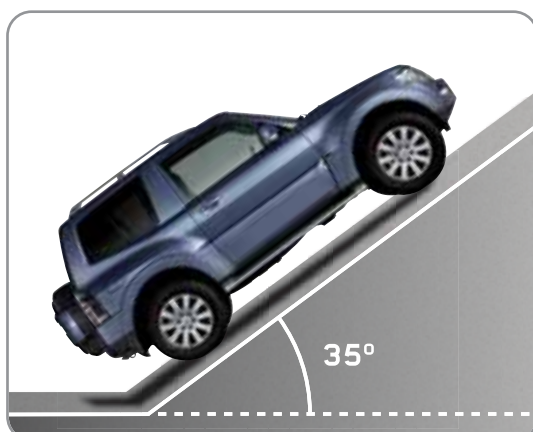

## SUPER SELECT 4WD (SS4-II)

SS4-II to najbardziej imponujący i wyrafinowany system napędu 4WD jaki kiedykolwiek opracowano. Pozwala na zmianę trybu z oszczędnego 2WD na 4WD w czasie jazdy samochodem przy prędkościach do 100km/h – jest to rozwiązanie idealne gdy nawierzchnia drogi staje się nagle śliska. Gdy jazda staje się naprawdę trudna, możesz zablokować centralny mechanizm różnicowy dla uzyskania równomiernego rozkładu mocy na obydwie osie i zmaksymalizowania przyczepności.

Najlepsze prowadzenie w terenie zapewnia wybór trybu niskiego przełożenia zwiększający prawie dwukrotnie skuteczne hamowanie silnikiem na każdym biegu. Dzięki temu Pajero radzi sobie doskonale z bardzo stromymi wzniesieniami, głębokim śniegiem lub gęstym błotem.



### Tryb 2H (2WD wysoki zakres)

Idealny do jazdy w mieście i na autostradzie tryb napędu na tylne koła, zapewniający niezwykle cichą i płynną pracę na drodze.



### Tryb 4H (4WD wysoki zakres)

Po włączeniu trybu 4WD następuje rozdział momentu obrotowego między przednią a tylną osią z 33:67 aż do 50:50, zapewniając lepsze własności jezdne i bezpieczeństwo, szczególnie w czasie jazdy w trudnych warunkach pogodowych oraz w czasie holowania.



### 4HLC (4WD wysoki zakres z blokadą centralnego mechanizmu różnicowego)

Dzięki równomiernemu rozłożeniu mocy na przednie i tylne koła, tryb ten zapewnia zachowanie trakcji na nawierzchniach nie dających pewnego trzymanie się pojazdu.



### 4LLC (4WD niski zakres z blokadą centralnego mechanizmu różnicowego)

Obniżenie przełożenia biegów zapewnia większą moc w dolnym zakresie przy wjeżdżaniu oraz zjeżdżaniu ze stromych zboczy. Pomaga również w wydestaniu się z głębokiego błota, piasku lub śniegu.



### BŁOKADA TYLNEGO MECHANIZMU RÓŻNICOWEGO

W naprawę ekstremalnych warunkach, dla pełnej blokady tylnej osi, masz opcję zablokowania tylnego mechanizmu różnicowego. Jeśli na przykład jedno z tylnych kół traci przyczepność, po włączeniu blokady tylnego mechanizmu różnicowego drugie koło będzie zawsze się dalej poruszać, dzięki czemu nie ugrzęźniesz.

### ZAAWANSOWANE 4-KOŁOWE ZAWIESZENIE NIEZALEŻNE

Przednie zawieszenie na podwójnych wahaczach oraz tylne zawieszenie typu multi-link, wykorzystujące sprężyny śrubowe, pozwalają każdemu kołu poruszać się niezależnie od koła znajdującego się po drugiej stronie osi. To zapewnia płynną i wygodną jazdę oraz pewne prowadzenie na każdej nawierzchni.

Ulepszony zawieszenie Pajero nie tylko zmniejsza przechyły nadwozia ale również zapewnia bardziej bezpieczną jazdę, nie odbierając przy tym ani odrobiny przyjemności prowadzenia.

### EBAC

Engine Brake Assist Control to funkcja, która może się przydać przy ostrym zjeździe w dół. Zostanie ona uruchomiona jedynie wtedy, gdy wybrano w Pajero tryb niskiego zakresu, samochód jest na pierwszym biegu a stopa kierowcy jest zdjęta z pedału hamulca. Gdy samochód wykryje, że koło traci przyczepność, EBAC przejmuje hamowanie pojazdu pozwalając na kontrolowany i stopniowy zjazd.

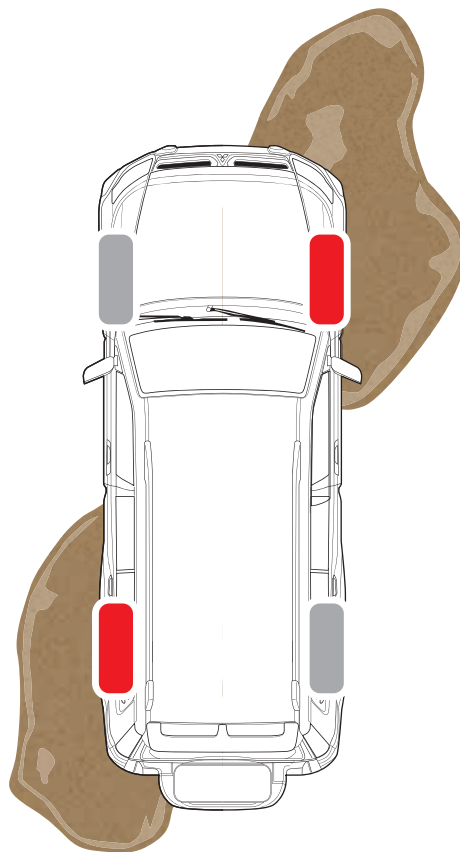

**EBAC**  
Włącza się automatycznie gdy koło traci przyczepność.



## RÓWNIE PEWNY NA DRODZE

Niezależnie od tego czy pokonujesz wijącą się wiejską drogę czy dodajesz gazu na autostradzie, Pajero pozwoli Ci na nowo odkryć Twój zmysł przygody i dowiezie Cię wszędzie zapewniając komfort i bezpieczeństwo.

(Przednia osłona chłodnicy oraz boczne listwy ochronne są dostępne w opcji jako akcesoria.)





## STYL I PRZESTRZEŃ

Niezależnie od tego, w którym rzędzie siedzisz fotele Pajero zostały tak skonstruowane aby każdy pasażer czuł maksymalny komfort i wygodę. Jest tu nie tylko zadziwiająco dużo przestrzeni bagażowej, ale też mnóstwo funkcjonalnych schowków ułatwiających przechowywanie rzeczy osobistych.



P

R

N

D



4LLc

4HLc

4H

2H

TRUSSARDI



## DETALE KONSTRUKCYJNE

Pajero ma mnóstwo przemyślanych detali konstrukcyjnych. Nowa gałka dźwigni zmiany biegów to połączenie srebra i skóry, a sportowy zestaw zegarów jest na stałe podświetlony co poprawia ich widoczność. W nocy kabinę wypełnia delikatne i uspakajające światło, a miękka

skórzana kierownica jest wyposażona w najnowocześniejsze elementy sterowania systemem audio i tempomatem. Inne detale, takie jak sterowanie klimatyzacją, poprawiają komfort jazdy osób podróżujących z tyłu.



## ROCKFORD ACOUSTIC DESIGN

Centralne miejsce na konsoli sterowania w nowym Pajero zajmuje znakomity system audio opracowany dla Pajero przez Rockford Corporation. W otoczeniu 12 precyzyjnie umieszczonych głośników uzyskasz w samochodzie wrażenie idealnie imitujące atmosferę sali koncertowej. Tylony subwoofer o ogromnej mocy daje głębokie, mocne basy a pozostałe głośniki zapewniają bogaty dźwięk stereofoniczny w systemie surround (w opcji).

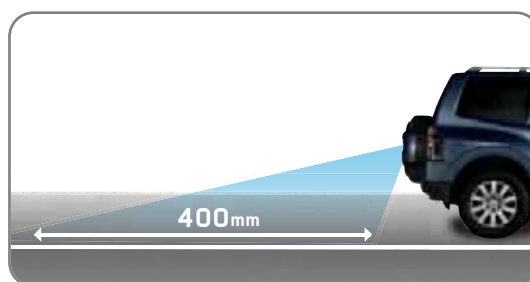

## ROZRYWKA I TECHNOLOGIA

Po włączeniu nowoczesnego Systemu Nawigacji HDD (w opcji) otrzymujesz przejrzyste wskazówki prowadzące Cię od zakrętu do zakrętu wyświetlane na ekranie dotykowym o wysokiej rozdzielczości. Gdy cofasz Pajero, ekran pokazuje obrazy rejestrowane przez tylną kamerę – co sprawia, że parkowanie w ciasnych miejscach

staje się bardzo łatwe. Jednocześnie można odtwarzać filmy z DVD na 9-calowym kolorowym ekranie\* z tyłu pojazdu. Dołączone słuchawki bezprzewodowe pozwalają widzom na tylnych siedzeniach zatopić się całkowicie w oglądaniu filmu, nie przeszkadzając przy tym kierowcy.

\* dostępny w opcji

MOCNY I WYTWORNY

## ELASTYCZNOŚĆ USTAWIENIA FOTELE

W kilka sekund możesz przekształcić Pajero z dwuosobowej ciężarówki w pięcioosobową terenówkę lub w siedmioosobową furgonetkę rodzinną. Ilość kombinacji jest tak wielka jak liczba różnych ustawień foteli.

### FOTELE



### FOTELE





## SYSTEM HIDE & SEAT

3-ci rząd foteli w Pajero szybko znika dzięki systemowi Hide & Seat, pozostawiając płaską podłogę sporych wymiarów bagażnika. Dla dodatkowego zwiększenia przestrzeni zagłówki można schować pod fotelami. Można też całkowicie wyjąć 3-ci rząd siedzeń i uzyskać naprawdę ogromny bagażnik.





## ELEMENTY BEZPIECZEŃSTWA

Nowy Pajero nie tylko wygląda świetnie, ale naprawdę jest bezpieczny i wytrzymały. Siedząc wysoko w fotelu kierowcy Pajero masz lepszy widok na wszystkie potencjalne przeszkody na drodze.

Ksenonowe reflektory przednie świecą jaśniej zapewniając lepszą widoczność i są wyposażone w oddzielne spryskiwacze oraz funkcję samopoziomowania. Automatycznie przyciemniane lustro wewnętrzne zmniejsza poblask od świateł pojazdów jadących za Tobą.

Lepsze osiągi hamulców oraz systemy elektronicznej kontroli stabilności i trakcji w Pajero zapewniając pewną i bezpieczną jazdę.

Wszystkie fotele są wyposażone w trzystopniowe pasy z napinaczami ELR (Emergency Locking Retractor), a boczne szyby elektryczne mają automatyczne systemy zapobiegające przytrzaśnięciu, które zatrzymują ruch szyby natychmiast po wykryciu przeszkody na ich drodze.

### NADWOZIE POCHŁANIAJĄCE ENERGIĘ UDERZENIA

Wzmocnione monolityczne nadwozie Pajero z wbudowaną ramą stanowi bardzo sztywną strukturę ze strefami zgniotu wokół silnika dla pochłonięcia energii zderzenia. Dzięki temu zachowany jest najwyższy poziom bezpieczeństwa osób podróżujących w Pajero.

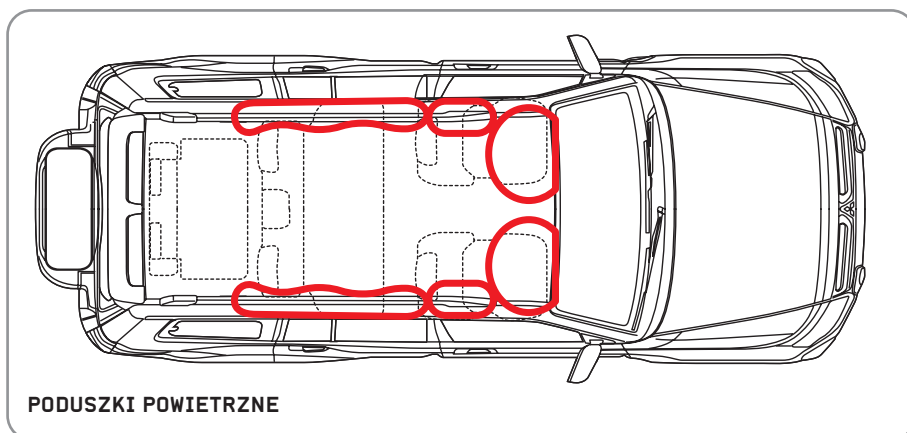

### PODUSZKI BEZPIECZEŃSTWA

W przypadku zderzenia Pajero ma nie tylko dwustopniowe poduszki przednie ale również boczne kurtynowe poduszki bezpieczeństwa zapewniając najwyższy stopień ochrony kierowcy i pasażerów.

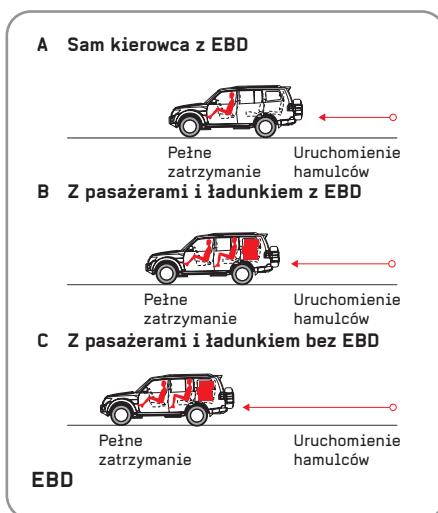
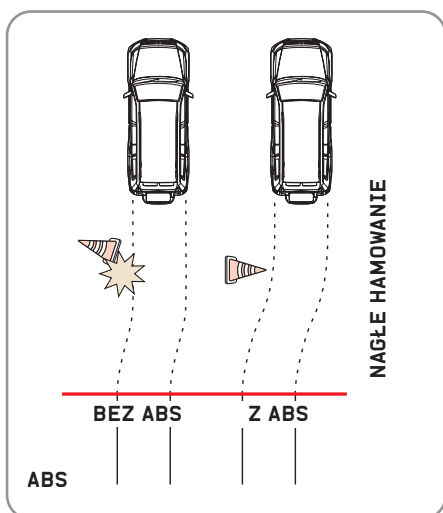

### MULTI-MODE ABS Z EBD

System Zapobiegania Blokowaniu Kół ABS w Pajero wyposażony w Elektroniczną Kontrolę Rozkładu Siły Hamowania EBD zapewnia równy, skutecznie działający rozkład siły hamowania na każde koło niezależnie od ilości osób podróżujących pojazdem, wielkości ładunku oraz nawierzchni drogi. To zapewnia najlepsze osiągi hamowania i stabilność jazdy.

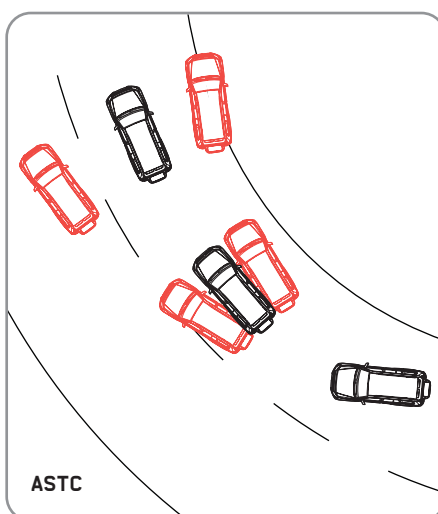

### ASC

Aktywna Kontrola Stabilności i Trakcji (ASC) to niezwykle zaawansowany system bezpieczeństwa w Pajero. Reguluje on siłę hamowania na każdym kole na zakręcie zapewniając świetną stabilność jazdy. Ponadto system zachowuje optymalną przyczepność we wszystkich warunkach, zarówno na drodze jak i w terenie. ASC zapobiega tzw. buksowaniu kół na śliskich nawierzchniach oraz minimalizuje ryzyko znoszenia spowodowanego nadmiernym przyspieszeniem na zakrętach.



## NADAJ SWOJEMU PAJERO NIEPOWTARZALNY CHARAKTER

Jeśli chcesz się wyróżniać, możesz także nadać indywidualny styl swojemu Pajero wybierając oryginalne akcesoria firmy Mitsubishi Motors.

- 1 Boczne listwy ochronne
- 2 Tylna osłona oraz chromowana pokrywa koła zapasowego
- 3 Przednia osłona chłodnicy
- 4 Tylny spojler

Więcej informacji o dostępnych akcesoriach znajdziesz w katalogu Akcesoriów.





## KIERUJ SIĘ ŻYCIEM TO NASZE MOTTO.

Właśnie dlatego nasi projektanci i inżynierowie codziennie jeżdżą do pracy samochodami, które tworzą. Statystyki pokazują, że w samochodzie spędzisz wiele lat swojego życia. Chcemy aby te lata były jak najmiłsze i najradośniejsze. Chcemy sprawić abyś za każdym razem, gdy jedziesz i naciskasz pedał gazu lub widzisz swoje odbicie, miał ochotę się uśmiechnąć. Uśmiechnąć się by naprawdę poczuć pełnię życia – by naprawdę kierować się życiem.

**MMC Car Poland Sp. z o.o.**

**[www.mitsubishi.com.pl](http://www.mitsubishi.com.pl)**

Wyposażenie samochodu może być różne w różnych krajach.

Aby poznać więcej szczegółów skontaktuj się ze swoim lokalnym sprzedawcą/dystrybutorem Mitsubishi Motors.  
Wszystkie prawa zastrzeżone.